



Bestellbezeichnung

BT43-RG-01

Betätiger für Baureihe F25 inklusive Schutzhaube und Montageplatte

Merkmale

- **Weithin sichtbare Ventilstellungsanzeige**
- **Für rechts- und linksdrehende Antriebe geeignet**
- **Schutz vor Verschmutzung und Beschädigung**
- **Betätiger ohne Werkzeug montierbar**

Technische Daten

Allgemeine Daten

Ringdurchmesser ≤ 32 mm

Kenndaten

Ventilzustandsanzeige
rot = CLOSED
grün = OPEN

Umgebungsbedingungen

Umgebungstemperatur -25 ... 70 °C (-13 ... 158 °F)

Mechanische Daten

Wellendurchmesser ≤ 31 mm
Wellenhöhe 20 mm und 30 mm
Befestigungslochbild 30 x 80 mm

Material

Gehäuse PC
Betätiger PBT
Distanzelement PP
Befestigungsschraube Edelstahl 1.4305 / AISI 303 (V2A) , 2 Zylinderkopfschrauben (Montageplatte)
Betätigungsfahne Edelstahl 1.4305 / AISI 303 (V2A) (integriert)
Masse 107 g

Allgemeine Informationen

Lieferumfang
1 Betätiger für Baureihe F25
1 Distanzelement für Wellenhöhe 20 mm
1 Distanzelement für Wellenhöhe 30 mm
1 Schutzhaube
1 Montageplatte mit 2 Zylinderkopfschrauben M5 X 13
2 Zylinderkopfschrauben M5x30 für Montage F25
2 Zylinderkopfschrauben M5x45 für Montage F25K

Normen- und Richtlinienkonformität

Normenkonformität
Normen VDI / VDE 3845

Abmessungen

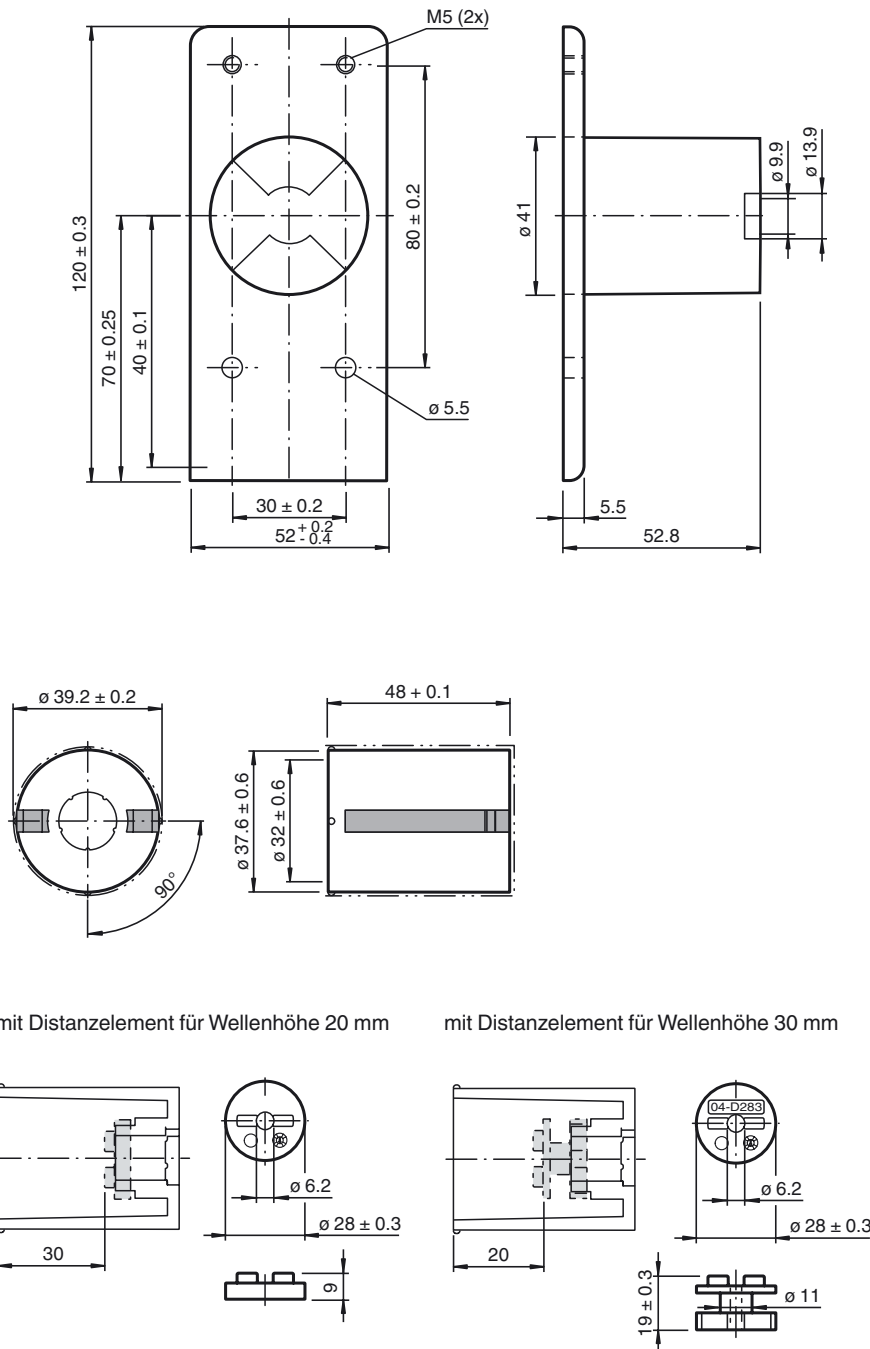

Veröffentlichungsdatum: 2016-07-18 15:22 Ausgabedatum: 2016-07-18 264864_ger.xml