



Bestellbezeichnung

Montageplatte FLT

Montageplatte für Sensoren der Serie FLT-8

Merkmale

- Montageplatte für den Einbau von Sensoren der Serie FLT-8 in abgehängte Decken
- Frontfläche speziell gehärtet und somit abriebfest
- Trägerrahmen für Sensor mit verstellbarer 4-Punkt-Aufhängung
- Präzise Ausrichtung des Sensors durch zusätzliche Verstellerschrauben

Abmessungen

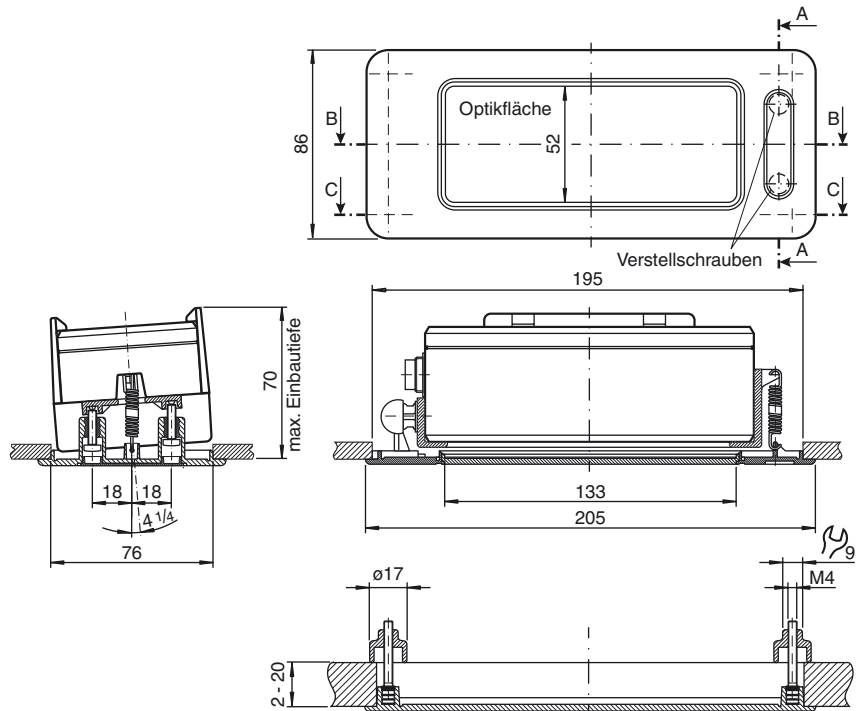

Technische Daten

Mechanische Daten

Material	Kunststoff ABS
Lichtaustritt	Plexiglas klar
Masse	ca. 155 g

Passende Serien

Serie	FLT-8
-------	-------

Dient dem Einbau der Sensoren in abgehängten Decken.

Durch zwei von der Vorderseite zugängliche Schrauben kann der eingebaute Sensor geschwenkt werden. Dadurch ist eine genaue Einstellung des Erfassungsbereiches möglich. Nach erfolgter Einstellung können die Einstellschrauben hinter der beiliegenden Abdeckkappe verborgen werden.