

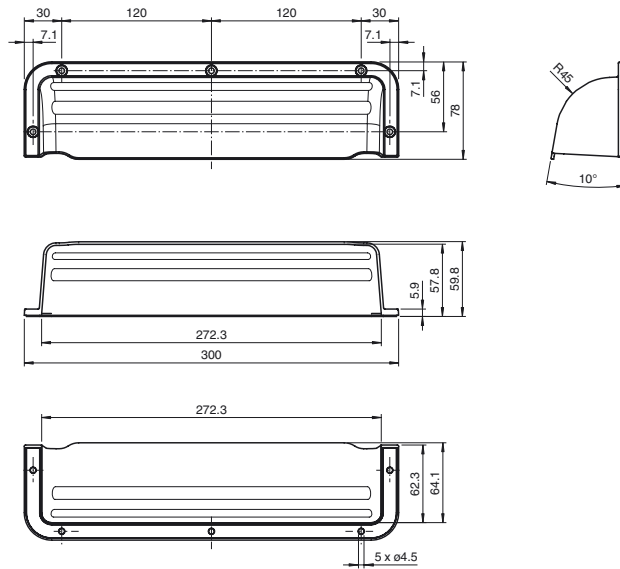

Abmessungen



Bestellbezeichnung

MotionScan Weather Cap

Wetterhaube

Merkmale

- Schutz vor Witterungseinflüssen z.B. Regen, Schnee etc.
- Werkzeuglose Installation

Farbe: Schwarz

Technische Daten

Mechanische Daten

Material	Kunststoff
Masse	120 g
Abmessungen	(B x H x T) 300 mm x 59,8 mm x 78 mm

Passende Serien

Serie	MotionScan
-------	------------