



Bestellbezeichnung

MH 04-3742A

Montagehilfe für VariKont und -M1K-Sensoren

Merkmale

- Geeignet für VariKont und -M1K-Sensoren
- Befestigungsschrauben für VariKont im Lieferumfang enthalten

Funktion

Die Montagehilfe Typ 04-3742 vereinfacht das Justieren von Sensoren der Bauform VariKont M[®] und Baureihe -M1K- nach EN 50047.

Sie erlaubt es, den fertigmontierten und verdrahteten Sensor bis zu 12 mm zu verschieben. Bei gelösten Schalterbefestigungsschrauben M4 x 20 lässt sich der Schalter leicht hin und her bewegen. Dadurch ist der Schaltpunkt exakt einzustellen.

Durch Anziehen der Befestigungsschrauben wird der Sensor an der jeweiligen Stelle fixiert.

Befestigungsschrauben für VariKont M sind im Lieferumfang enthalten.

Abmessungen

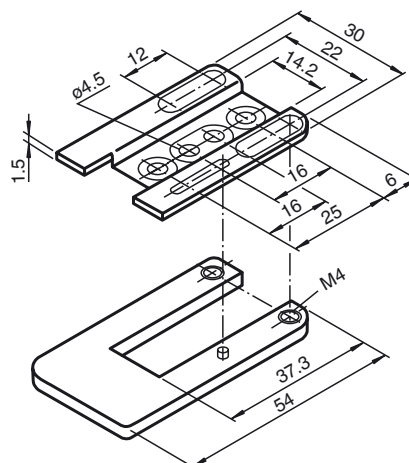

Technische Daten

Mechanische Daten

Material	Aluminium
Abmessungen	54 mm x 30 mm