



Bestellbezeichnung

OMH-SLCT-02

Fixierhilfe für OMH-SLCT-01

Merkmale

- Haltewinkel
- Einfache und schnelle Montage

Abmessungen

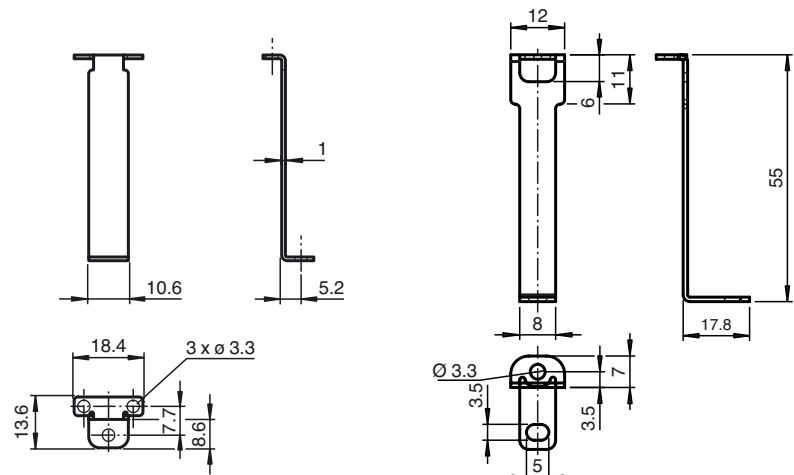

Technische Daten

Mechanische Daten

Material	Edelstahl
Masse	ca. 12 g
Befestigung	Befestigungsmaterial inklusive

Passende Serien

Safety Serie	SLCT SLCS
--------------	--------------

Montagehinweis

Rückseitige und seitliche Montage.

