



Bestellbezeichnung

UB800-F12P-EP-V15

Einkopf-System

Merkmale

- **Schaltpunkteinstellung über Potentiometer**
- **Breite der Ultraschall-Keule wählbar**
- **Synchronisationsmöglichkeiten**
- **Sehr kleine Blindzone**
- **Gegentaktausgang**
- **Temperaturkompensation**

Diagramme

Charakteristische Ansprechkurve

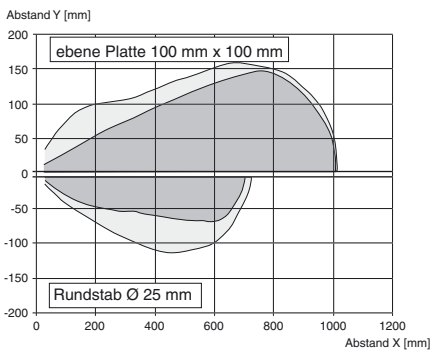

Technische Daten

Allgemeine Daten

Erfassungsbereich	30 ... 800 mm
Einstellbereich	50 ... 800 mm
Blindzone	0 ... 30 mm
Normmessplatte	100 mm x 100 mm
Wandlerfrequenz	ca. 310 kHz
Ansprechverzug	ca. 100 ms

Anzeigen/Bedienelemente

LED grün	Betriebsanzeige
LED gelb	Schaltausgang
LED rot	permanent: Endanschlag blinkend: Störung

Elektrische Daten

Betriebsspannung U_B	10 ... 30 V DC , Welligkeit 10 % _{SS}
Leerlaufstrom I_0	≤ 25 mA

Eingang/Ausgang

Synchronisation	1 Synchronanschluss, bidirektional 0-Pegel: $-U_B \dots +1 V$ 1-Pegel: $+4 V \dots +U_B$ Eingangsimpedanz: > 12 K Ω Synchronisationsimpuls: ≥ 100 μs , Synchronisationsimpulspause: ≥ 2 ms
-----------------	---

Synchronisationsfrequenz

Gleichtaktbetrieb	≤ 45 Hz
Multiplexbetrieb	≤ 45/n Hz, n = Anzahl der Sensoren

Eingang

Eingangstyp	1 Eingang zur Schallkeuleneinstellung schmale Schallkeule: $-U_B \dots +1 V$ breite Schallkeule: $+4 V \dots +U_B$ oder offener Eingang Eingangsimpedanz: > 10 k Ω Umschaltverzögerung: 1 s
-------------	--

Ausgang

Ausgangstyp	Gegentaktausgang, kurzschlussfest, verpolgeschützt
Bemessungsbetriebsstrom I_e	200 mA , kurzschluss-/überlastfest
Spannungsfall U_d	≤ 3 V
Reproduzierbarkeit	≤ 1 %
Schaltfrequenz f	max. 4 Hz
Abstandshysterese H	1 % des eingestellten Schaltabstandes
Temperatureinfluss	± 1,5 % vom Endwert

Umgebungsbedingungen

Umgebungstemperatur	-15 ... 70 °C (5 ... 158 °F)
Lagertemperatur	-40 ... 85 °C (-40 ... 185 °F)

Mechanische Daten

Anschlussart	Gerätestecker M12 x 1 , 5-polig
Schutzart	IP54
Material	Gehäuse: Zink-Druckguss, vernickelt Seitenteile: Kunststoff PC, glasfaserverstärkt
Wandler	Epoxidharz/Glashohlkugelmisch; Schaum Polyurethan, Deckel PBT
Masse	60 g

Normen- und Richtlinienkonformität

Normenkonformität	
Normen	EN 60947-5-2:2007 + A1:2012 IEC 60947-5-2:2007 + A1:2012

Zulassungen und Zertifikate

UL-Zulassung	cULus Listed, General Purpose
CSA-Zulassung	cCSAus Listed, General Purpose
CCC-Zulassung	Produkte, deren max. Betriebsspannung ≤36 V ist, sind nicht zulassungspflichtig und daher nicht mit einer CCC-Kennzeichnung versehen.

Veröffentlichungsdatum: 2016-04-25 09:38 Ausgabedatum: 2016-04-25 202065_ger.xml

Abmessungen

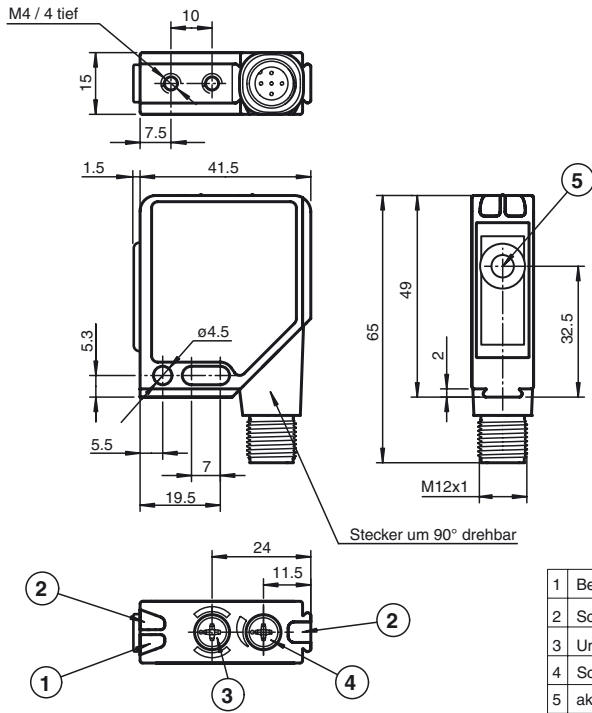

Zusätzliche Informationen

Schaltausgang

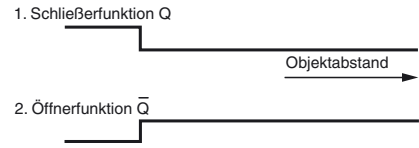

Elektrischer Anschluss

Normsymbol/Anschluss:
(Version EP, pnp/npn)

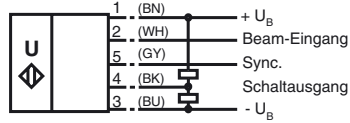

Adernfarben gemäß EN 60947-5-2.

Pinout

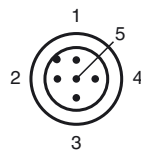

Adernfarben gemäß EN 60947-5-2

1	BN	(braun)
2	WH	(weiß)
3	BU	(blau)
4	BK	(schwarz)
5	GY	(grau)

Veröffentlichungsdatum: 2016-04-25 09:38 Ausgabedatum: 2016-04-25 202065_ger.xml

Zubehör

OMH-K01

Klemmkörper für Sensoren mit Schwalbenschwanz

OMH-K02

Klemmkörper für Sensoren mit Schwalbenschwanz

OMH-K03

Klemmkörper für Sensoren mit Schwalbenschwanz

OMH-01

Montagehilfe für Rundprofil \varnothing 12 mm oder Flachprofil 1,5 mm ... 3 mm

OMH-06

Montagehilfe für Rundprofil \varnothing 12 mm oder Flachprofil 1,5 mm ... 3 mm

OMH-MLV12-HWG

Haltewinkel für Sensoren der Serie MLV12

OMH-MLV12-HWK

Haltewinkel für Sensoren der Serie MLV12

V15-G-2M-PVC

Kabeldose, M12, 5-polig, PVC-Kabel

Synchronisation

Zur Unterdrückung gegenseitiger Beeinflussung verfügt der Sensor über einen Synchronisationsanschluss. Ist dieser unbeschaltet, arbeitet der Sensor mit einer intern erzeugten Taktrate. Eine Synchronisation mehrerer Sensoren kann auf folgende Arten erreicht werden.

Fremdsynchronisation

Der Sensor kann durch äußeres Anlegen einer Rechteckspannung synchronisiert werden. Ein Synchronisationsimpuls am Synchronisationseingang führt zur Durchführung eines Messzyklus. Die Impulsbreite muss größer 100 μ s sein. Der Messzyklus wird mit der fallenden Flanke gestartet. Ein Low Pegel > 1 s oder ein offener Synchronisationseingang führt zum Normalbetrieb des Sensors. Ein High Pegel am Synchronisationseingang deaktiviert den Sensor.

Zwei Betriebsarten sind möglich

1. Mehrere Sensoren werden mit dem selben Synchronisationssignal angesteuert. Die Sensoren arbeiten im Gleichtakt.
2. Die Synchronisationsimpulse werden zyklisch nur jeweils einem Sensor zugeführt. Die Sensoren arbeiten im Multiplexbetrieb.

Selbstsynchronisation

Die Synchronisationsanschlüsse maximal 10 Sensoren werden miteinander verbunden. Diese Sensoren arbeiten dann nach dem Einschalten der Betriebsspannung im Multiplexbetrieb. Der Ansprechverzug erhöht sich entsprechend der Anzahl der zu synchronisierenden Sensoren.

Hinweis

Wird die Möglichkeit zur Synchronisation nicht genutzt, so ist der Sync.-Eingang mit Masse (0V) zu verbinden oder der Sensor mit einem V1-Anschlusskabel (4-polig) zu betreiben.

Auswahl der Strahl-Charakteristik

Durch Beschalten des Beam-Eingangs lässt sich die Ansprechcharakteristik des Ultraschallsensors wählen. Wird der Beam-Eingang nicht belegt oder fest mit +U_B verbunden, so arbeitet der Sensor mit breiter Ultraschall-Keule. Ein fest mit -U_B verbundener Beam-Eingang lässt den Sensor mit schmaler Ultraschall-Keule arbeiten. Diese Einstellung wird vorzugsweise gewählt, wenn sich im Nahbereich des Sensors ein auszublendendes Objekt nahe der Schallkeule befindet. Die Breite der Ultraschall-Keule kann im laufenden Sensorbetrieb umgeschaltet werden. Die Umschaltung wird eine Sekunde nach Änderung des Signalpegels am Beam-Eingang aktiv.

Einstellen der Schaltpunkte

Der Ultraschallsensor verfügt über einen Schaltausgang dessen Schaltpunkt sich einfach und präzise über das eingebaute 12-Gang-Potentiometer einstellen lässt. Mit dem Umschalter Q / \bar{Q} der sich ebenfalls gut zugänglich an der Sensoroberseite befindet wird die Wirkungsrichtung des Schaltausganges gewählt.

Es sind zwei verschiedene Ausgangsfunktionen einstellbar

1. ein Schalterpunkt, Schließfunktion
2. ein Schalterpunkt, Öffnerfunktion

LED-Anzeige

	Öffnerfunktion (Q)	Schließfunktion (Q)
LED grün	Power On	
LED gelb	Schaltzustand Objekt außerhalb des Schaltbereiches oder kein Objekt	Schaltzustand Objekt im Schaltbereich erkannt
LED rot	Potentiometer zur Einstellung des Schaltpunktes am „Anschlag“	
LED rot blinkend	Ultraschall-Fehler	

Veröffentlichungsdatum: 2016-04-25 09:38 Ausgabedatum: 2016-04-25 202065_ger.xml