

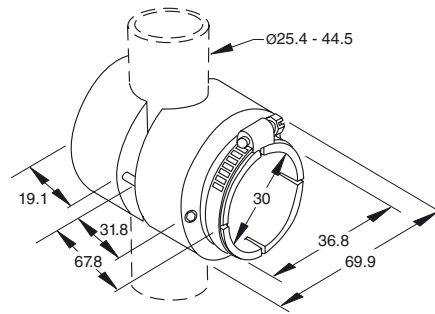

Abmessungen



Technische Daten

Mechanische Daten

Material	Gehäuse: Kunststoff Befestigungen: Edelstahl
----------	---

Bestellbezeichnung

SG30

Montagehilfe

Merkmale

- Sichtglas-Montage
- Für Sensoren mit 30 mm Durchmesser

Applikation

Ermöglicht eine einfache Sensoreinstellung ohne Störung der Flüssigkeit im Tank.