



### Bestellbezeichnung

**MH 04-3505**

Montagehilfe für FP- und F42-Sensoren

### Merkmale

- Geeignet für die Baureihen FP und F42

### Funktion

Die Montagehilfe MH 04-3505 vereinfacht das Justieren von Sensoren der Baureihen FP und F42. Sie erlaubt es, den fertig montierten und verdrahteten Sensor in 2 orthogonal zueinander stehenden Achsen um bis zu  $\pm 30^\circ$  zu schwenken.

### Abmessungen

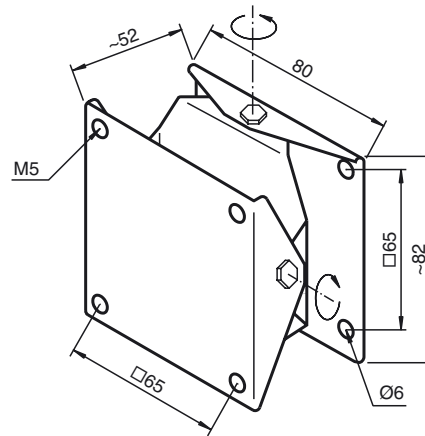

### Technische Daten

#### Allgemeine Informationen

Lieferumfang	1 x Endplatte (mit Durchgangslöchern) 1 x Zwischenplatte 1 x Endplatte (mit Gewindelöchern) 2 x Friktionsscheibe (Kunststoff) 4 x Scheibe (Metall) 2 x Zylinderschraube M5 x 10 2 x Zylinderschraube M5 x 40
--------------	--