



Bestellbezeichnung

Montageplatte LT

Montageplatte für Sensoren der Serie LT und LTK

Merkmale

- Montageplatte für den Einbau von Sensoren der Serie LT oder LTK in abgehängte Decken
- Frontfläche speziell gehärtet und somit abriebfest
- Trägerrahmen für Sensor mit verstellbarer 4-Punkt-Aufhängung
- Präzise Ausrichtung des Sensors durch zusätzliche Verstellerschrauben

Abmessungen

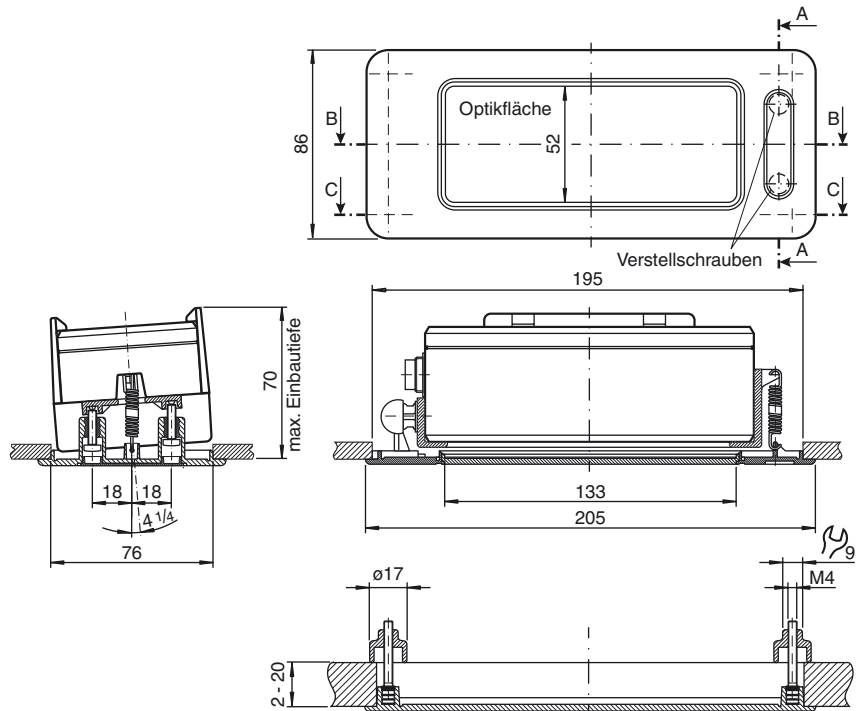

Technische Daten

Mechanische Daten

Material	Kunststoff ABS
Lichtaustritt	Plexiglas blau
Masse	ca. 155 g

Passende Serien

Serie	LT, LTK
-------	---------

Dient dem Einbau der Sensoren in abgehängten Decken.

Durch zwei von der Vorderseite zugängliche Schrauben kann der eingebaute Sensor geschwenkt werden. Dadurch ist eine genaue Einstellung des Erfassungsbereiches möglich. Nach erfolgter Einstellung können die Einstellschrauben hinter der beiliegenden Abdeckkappe verborgen werden.