

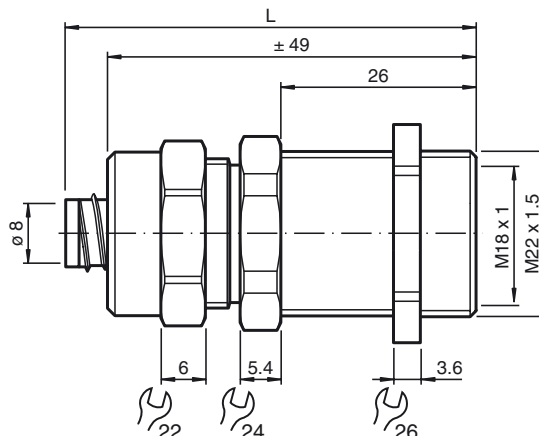

**Abmessungen**



**Bestellbezeichnung**

**CP-ADP-MS-5/16-M18 5pcs**

Sensoraufnahme für M18-Sensoren und Metallschutzschlauch 5/16"

**Merkmale**

- Geeignet für 5/16"-Metallschutzschlauch

**Funktion**

Der Sensor wird in das Innengewinde der Sensoraufnahme geschraubt. Die Sensoraufnahme dient zusammen mit einem geeigneten Schutzschlauch und einer geeigneten Kabelverschraubung als Kabelschutzsystem für Sensoren. Dies ermöglicht den Schutz der Sensorverkabelung in rauer Umgebung.

**Passende Systemkomponenten**

**CP-CGL-MS-5/16-M16 5pcs**

Kabelverschraubung M16 für Kabeldurchmesser 4 ... 6,8 mm und Metallschutzschlauch 5/16"

**CP-CGL-MS-5/16-M20 5pcs**

Kabelverschraubung M20 für Kabeldurchmesser 4 ... 6,8 mm und Metallschutzschlauch 5/16"

**CP-CDT-MS-5/16-10M**

10 m Metallschutzschlauch 5/16"

**Technische Daten**

**Mechanische Daten**

Aussengewinde	
Gewindetyp	metrisch
Gewindegröße	M22 x 1,5
Innengewinde	
Gewindetyp	metrisch
Gewindegröße	M18 x 1
Material	
Verschraubung	Messing, vernickelt
Überwurfmutter	Messing
Klemmring	vernickeltes Messing
Masse	62 g

**Allgemeine Informationen**

Lieferumfang	5 Stück
Ergänzende Informationen	Montageanleitung beachten

Veröffentlichungsdatum: 2018-06-28 13:08    Ausgabedatum: 2018-06-28    307495\_ger.xml

Beachten Sie „Allgemeine Hinweise zu Pepperl+Fuchs-Produktinformationen“.