



CE

Bestellbezeichnung**OMH-ML100-02**

Montagehilfe für Sensoren der Serie ML100, Befestigungswinkel

Merkmale

- Haltewinkel
- Einfache und schnelle Montage

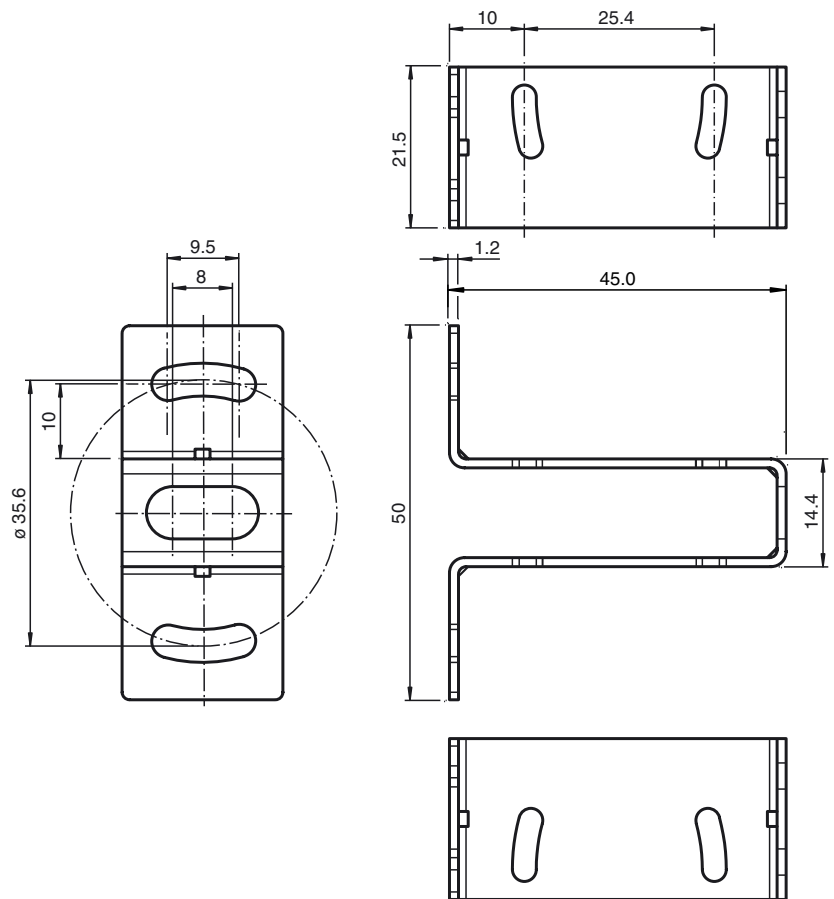
Abmessungen**Technische Daten****Mechanische Daten**

Material	Edelstahl
Masse	ca. 23 g
Befestigung	Befestigungsmaterial inklusive

Passende Serien

Serie	ML100
-------	-------