



CE

Bestellbezeichnung

OMH-VL18

Montagehilfe mit Taumeleinrichtung

Merkmale

- Einfache und schnelle Montage

Haltewinkel für Sensoren der Serie VL18

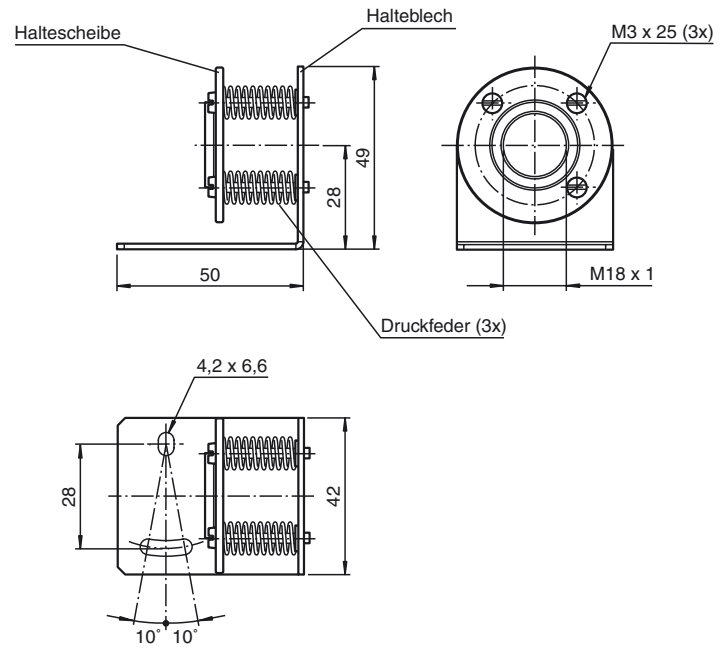
Abmessungen**Technische Daten****Allgemeine Daten**

Innendurchmesser 18 mm

Mechanische Daten

Material Stahlblech/Edelstahl

Masse ca. 70 g

Abmessungen 42 mm x 49 mm x 30 mm

Passende Serien

Serie VL18