

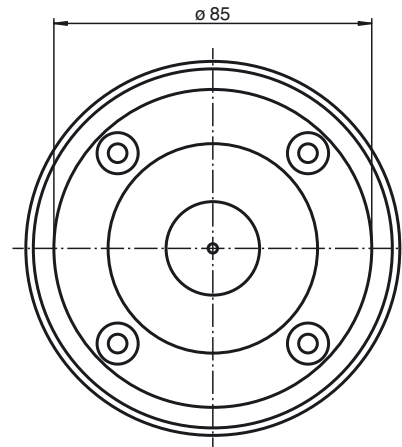

Abmessungen



Bestellbezeichnung

Reflector Weather Cap

Wetterhaube für Serie Reflektor

Merkmale

- Schutz vor Witterungseinflüssen z.B. Regen, Schnee etc.

Zubehör

REF-C110-2

Reflektor, rund \varnothing 84 mm,
Befestigungsbohrung mittig

Technische Daten

Mechanische Daten

Material	Kunststoff
Masse	ca. 60 g
Befestigung	Befestigungsmaterial inklusive

Passende Serien

Reflektor Serie	Reflektor C110-2
-----------------	------------------