



Bestellbezeichnung

BT-F90-G

Bedämpfungselement für Sensoren
Bauform F90, F112 und F166; Bohrung
frontal

Abmessungen

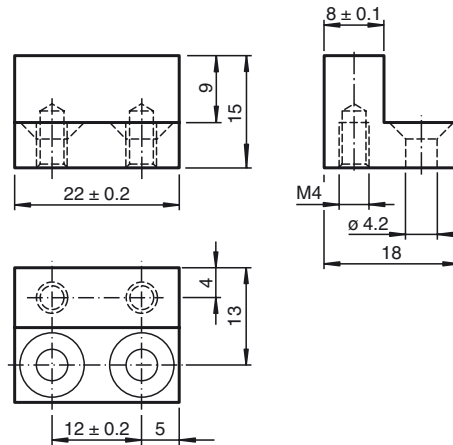

Technische Daten

Mechanische Daten

Material	Stahl ST37 / 1.0037
Masse	20 g