



Bestellbezeichnung

TR 14/30/50/60

Prüfstab für Sicherheits-Lichtvorhang
SLCT

Merkmale

- Universal Prüfstab zum Gerätetest al-
les Lichtvorhänge der Serie SLCT und
SLCS

Prüfstab zur Überprüfung der Auflösung

Abmessungen

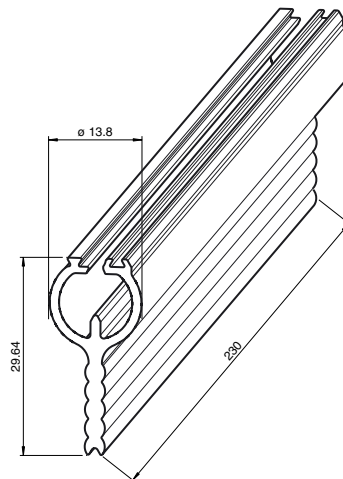

Technische Daten

Mechanische Daten

Material	Aluminium
Masse	ca. 105 g

Anzeigen / Bedienelemente

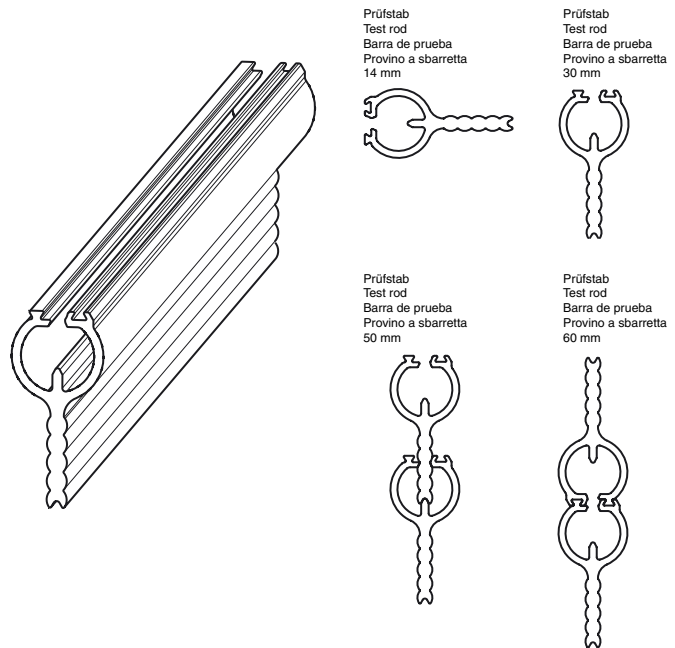

Prüfstab
Test rod
Barra de prueba
Provino a sbarretta
14 mm

Prüfstab
Test rod
Barra de prueba
Provino a sbarretta
30 mm

Prüfstab
Test rod
Barra de prueba
Provino a sbarretta
50 mm

Prüfstab
Test rod
Barra de prueba
Provino a sbarretta
60 mm

Veröffentlichungsdatum: 2017-09-27 16:36 Ausgabedatum: 2017-09-27 205992_ger.xml