



Bestellbezeichnung

MHW 01-500

Modularer Haltewinkel

Merkmale

- Geeignet für VariKont und VariKont L Sensoren
- Aluminiumprofile, vormontiert
- Zur Montage an Trägerprofilen in der Fördertechnik (passend lieferbar für unterschiedliche Profile)
- Einfache und schnelle Montage
- Einstellbare Sensorposition in allen 3 Achsrichtungen
- Sensor in Längs- und Querrichtung zur Profilschiene montierbar

Applikation

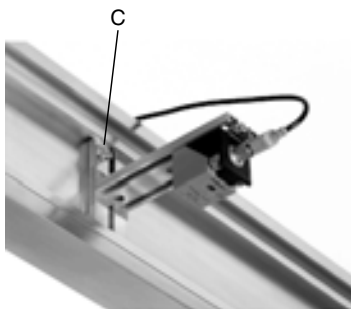

VariKont L am Haltewinkel montiert

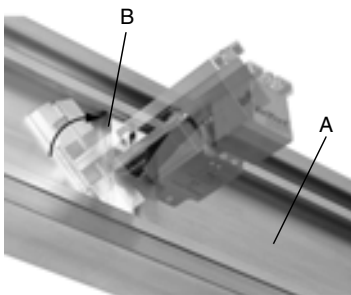

Montage des Haltewinkels am Trägerprofil

Abmessungen

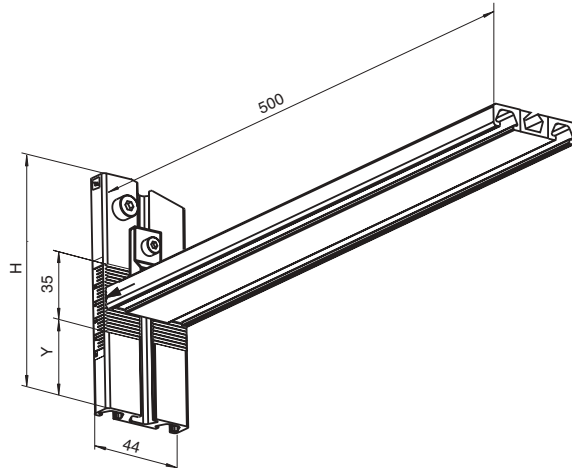

Technische Daten

Mechanische Daten

Material

Aluminium-Strangpressprofil

Abmessungen

Profilschiene 1 für die Montage des Haltewinkels: 500 mm
 Profilschiene 2 zur Positionierung des Haltewinkels am Trägerprofil:

Profil Typ	H [mm]	Y [mm]
MHW 01	107	35
MHW 02	116	20
MHW 06	158	60
MHW 09	139	52
MHW 10	132	47

Hinweise

Montagehinweis

- Zylinderschrauben (M6 x 12/DIN 912) mit Unterlegscheiben und Nutensteinen (M6) am Montagewinkel befestigen.
- Nutenstein an der gezahnten Seite der Profilschiene 2 in die Nut einschieben.
- Profilschiene 1 mit der mittleren Nut und der gezahnten Seite auf den Nutenstein einschieben.
- Profile zueinander positionieren, in die Verzahnung einrasten.
- Stabilisieren des Haltewinkels durch Festziehen der Zylinderschrauben am Montagewinkel.
- Profilschiene 2 auf die Fläche des Trägerprofils aufsetzen (A) und mit beiden Enden hinter die Befestigungsprofile des Trägers drehen (B).
- Profilschiene ausrichten.
- Profilschiene mit der Druckschraube (C) am Trägerprofil fixieren.
- Beiliegendes Schraubenpaar M5 x 18 (für VariKont Sensoren) bzw. M5 x 42 (für VariKont L Sensoren) in den Sensorsockel einsetzen und an ihnen die Nutensteine vormontieren.
- Nutensteine in die zwei Nuten der Profilschiene 1 einschieben.
- Sensor positionieren und festschrauben.

Hinweis:

Bei einigen Applikationen ist die Montage einfacher, wenn zuerst der Sensor auf der Profilschiene vormontiert wird und danach das Zusammensetzen der Profilschiene und seine Befestigung am Trägerprofil erfolgt.

Hinweise

Lieferumfang

Modularer Haltewinkel MHW **-500, bestehend aus

- 1 Profilschiene 1 (500 mm) für die Montage des Haltewinkels
- 1 Profilschiene 2 (Länge H) zur Positionierung des Haltewinkels am Trägerprofil, vormontiert mit Nutenstein und Zylinderschraube (M6 x 20/DIN 912)
- 1 Montagewinkel mit je 1 Nutenstein (M6), Scheibe und Zylinderschraube (M6 x 12/DIN 912)
- 2 Nutensteine (M5) für die Sensormontage
- 2 Zylinderkopfschrauben (M5 x 18/DIN 84) für die Sensormontage VariKont Sensoren
- 2 Zylinderkopfschrauben (M5 x 42/DIN 84) für die Sensormontage VariKont L Sensoren