



Bestellbezeichnung

OMH-SLCT-10

Klemmhalterung passend auf Nut 6 mm
... 11,5 mm

Merkmale

- Klemmhalter
- Verbindet zwei Teile mit Nut
- Teile einzeln lösbar
- Flache Bauform
- Passend für Nuten 6,0 mm ... 11,5 mm

Abmessungen

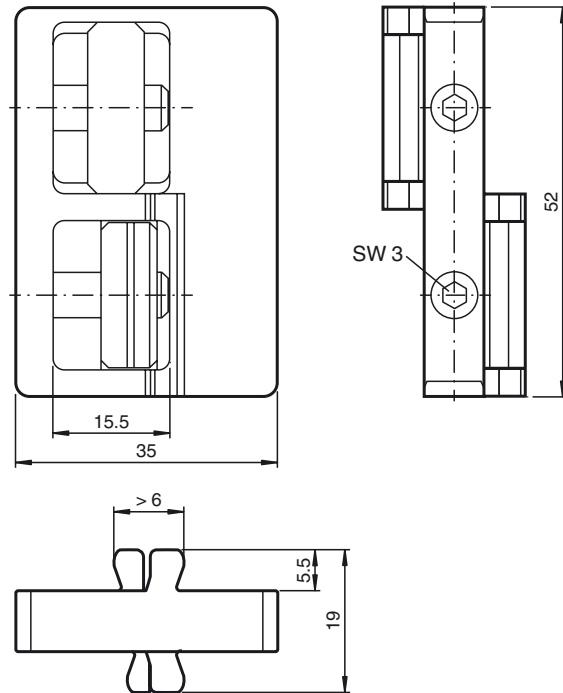

Technische Daten

Umgebungsbedingungen

Umgebungstemperatur	-40 ... 80 °C (-40 ... 176 °F)
Lagertemperatur	-40 ... 80 °C (-40 ... 176 °F)

Mechanische Daten

Material	
Gehäuse	Aluminium, eloxiert
Befestigungsschraube	Stahl
Masse	ca. 38 g
Anzugsmoment Befestigungsschrauben	2,5 Nm

Allgemeine Informationen

Lieferumfang	Montagehilfe ; Inbusschlüssel SW3
--------------	-----------------------------------

Passende Serien

Safety Serie	OMH-SLCT-100 OMH-SLCT-110 SLP / SLC LGS / LGM
--------------	--------------------------------------------------------

Mechanischer Aufbau

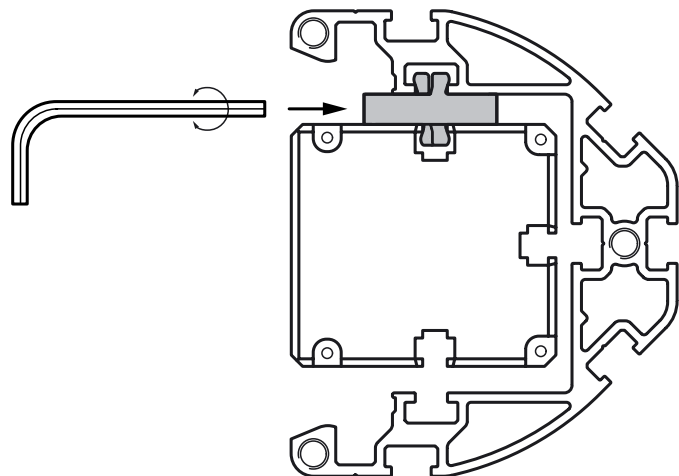

Empfehlung

Verwenden Sie zur Befestigung mindestens 2 Montagehilfen. Der Abstand zwischen 2 Montagehilfen darf 600 mm nicht überschreiten.