



Bestellbezeichnung

MNI40N-0T01DY41N-01000

Magnetisch, Non Contact

Merkmale

- **Klarer Funktionsnachweis über 2-Farb LEDs (rot/grün)**
- **Einfache Installation und Justage durch Assistenz-Funktionen senkt Kosten**
- **Qualitätssicherung durch vollständige Eigendiagnose inklusive Polrad**
- **Einfache Inbetriebnahme und zuverlässige Funktion durch interne Intelligenz**
- **Resistent gegen Schmutz sowie thermischen und mechanischen Shock durch Elastomerbeschichtung des Polrads**
- **Lange Lebensdauer bei hoher Drehzahl und Temperatur**

Beschreibung

Der magnetische Inkremental-Drehgeber MNI40 vereint ein außergewöhnlich robustes Messsystem mit intelligenten Diagnose- und Justagefunktionen auf kleinstem Raum. Sein gekapseltes hochkompaktes Gehäuse verleiht dem Sensor seine hohe Resistenz gegen harte Umweltbedingungen. Die montagefreundliche Konstruktion und der einfache geführte Abgleich des Sensors mittels zweifarbigem LED Statusanzeige reduzieren die Installationszeit erheblich.

Veröffentlichungsdatum: 2019-10-14 08:23 Ausgabedatum: 2019-10-14 301947_ger.xml

Technische Daten

Allgemeine Daten

Erfassungsart	magnetische Abtastung
Impulszahl	1000
UL File Number	E223176 "For use in NFPA 79 Applications only", if UL marking is marked on the product.

Kenndaten funktionale Sicherheit

MTTF _d	942 a
Gebrauchsdauer (T _M)	20 a
Diagnosedeckungsgrad (DC)	0 %

Anzeigen/Bedienelemente

LED rot/grün	Betriebsanzeige / Ausrichthilfe
--------------	---------------------------------

Elektrische Daten

Betriebsspannung U _B	10 ... 30 V DC
Leerlaufstrom I ₀	max. 55 mA

Ausgang

Ausgangstyp	Gegentakt, inkremental
Spannungsfall U _d	< 2,5 V
Laststrom	pro Kanal max. 30 mA , kurzschlussfest
Ausgangsfrequenz	max. 1 MHz

Anschluss

Gerätestecker	L = 0,3 m Kabel mit Deutsch-Stecker DTM04-6P
---------------	--

Normenkonformität

Schutzart	DIN EN 60529, IP67 , IP68 , IP69K
Klimaprüfung	DIN EN 60068-2-30
Störaussendung	EN 61000-6-4:2007/A1:2011
Störfestigkeit	EN 61000-6-2:2005
Schockfestigkeit	DIN EN 60068-2-27, 200 g, 6 ms
Schwingungsfestigkeit	DIN EN 60068-2-6, 40 g, 10 ... 2000 Hz

Umgebungsbedingungen

Arbeitstemperatur	-40 ... 100 °C (-40 ... 212 °F)
Lagertemperatur	-40 ... 100 °C (-40 ... 212 °F)

Mechanische Daten

Material	
Gehäuse	PA
Kabel	PUR
Polrad	Stahl 1.4021 vulkanisiertes, mit Ferrit gefülltes Elastomer
Masse	ca. 190 g
Drehzahl	max. 30000 min ⁻¹

Zulassungen und Zertifikate

UL-Zulassung	cULus Listed, General Purpose, Class 2 Power Source, Type 1 enclosure , if UL marking is marked on the product. Anschlusskabel für die Feldverkabelung auf Anfrage
Maximal zulässige Umgebungstemperatur	≤ 75 °C (≤ 167 °F)

Abmessungen

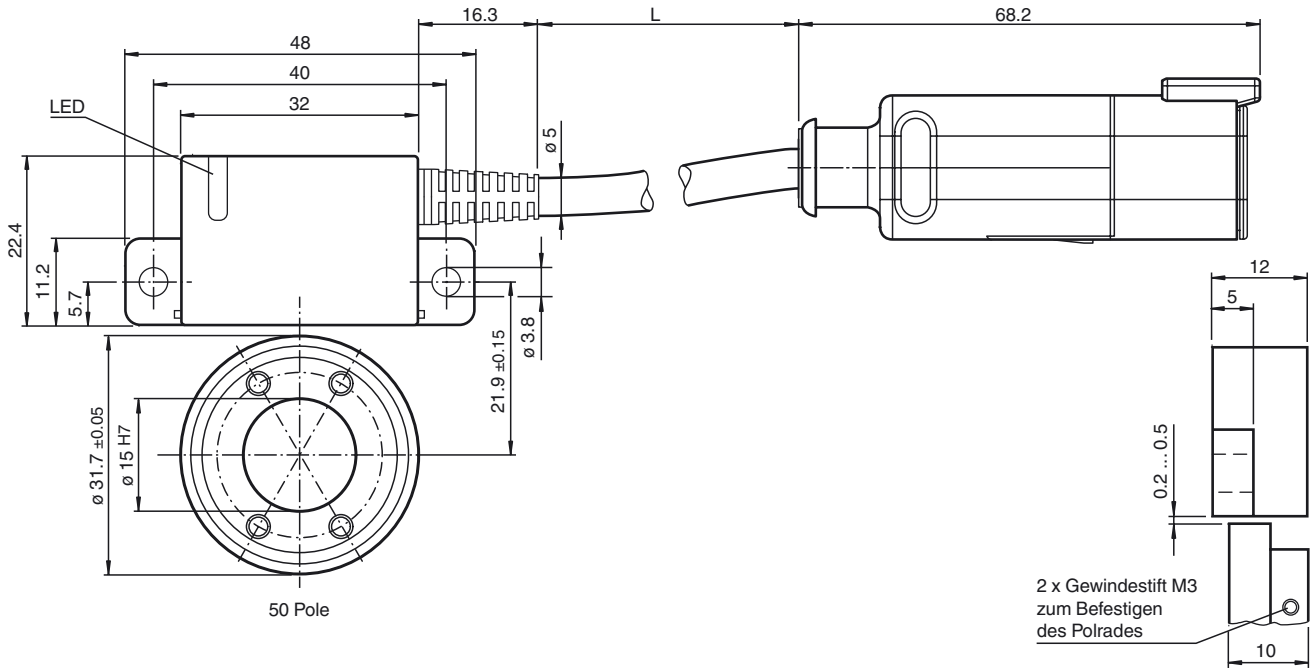

Einbau

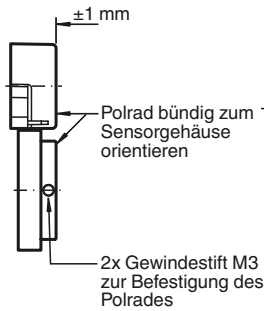

Achsversatz

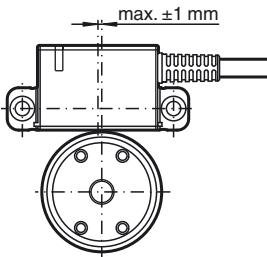

Winkelversatz

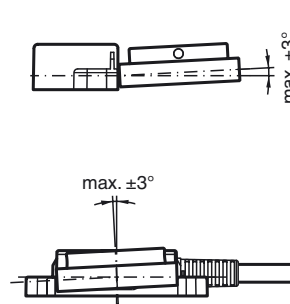

Elektrischer Anschluss

Signal	Stecker DTM04-6P, 6-polig
+U _b	1
GND	2
A	3
\bar{A}	4
B	5
\bar{B}	6

Pinbelegung

Diagram of the 6-pin connector pinout showing the internal wiring connections for the encoder signals.

Signalausgänge

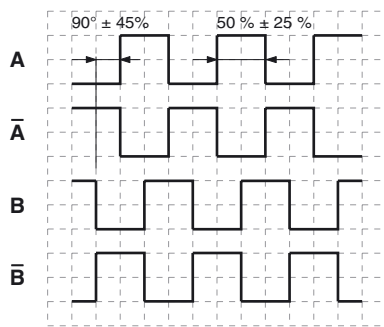

↺ ccw - in der Draufsicht

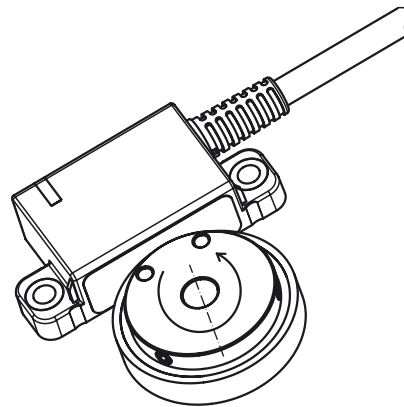

LED-Anzeige

LED Status	Bedeutung
Grün leuchtet	Funktionsprüfung des Sensors und Anwesenheitsprüfung des Polrades erfolgreich abgeschlossen.
Grün blinkt	Der Sensor wartet auf eine volle Umdrehung des Polrades um die Überprüfung der Magnetpole abzuschließen.
Rot blinkt	Warnung Ausrichtung des Polrades oder Drehzahl außerhalb des spezifizierten Bereichs. Mögliche Ursachen: Justagefehler (Abstand zum Polrad zu groß, Versatz des Polrades zu groß, ...)
Rot leuchtet	Fehler Mögliche Ursache: <ul style="list-style-type: none"> • zu geringe Betriebsspannung • Polrad nicht detektierbar (zu großer Abstand) • beschädigtes Polrad

Veröffentlichungsdatum: 2019-10-14 08:23 Ausgabedatum: 2019-10-14 301947_ger.xml