

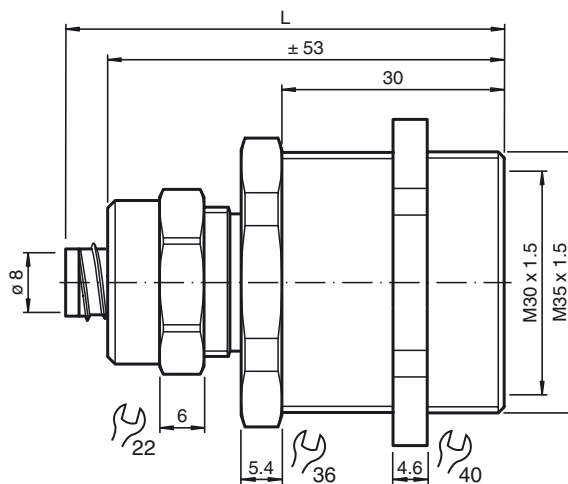

Abmessungen



Bestellbezeichnung

CP-ADP-MS-5/16-M30 5pcs

Sensoraufnahme für M30-Sensoren und Metallschutzschlauch 5/16"

Merkmale

- Geeignet für 5/16"-Metallschutzschlauch

Funktion

Der Sensor wird in das Innengewinde der Sensoraufnahme geschraubt. Die Sensoraufnahme dient zusammen mit einem geeigneten Schutzschlauch und einer geeigneten Kabelverschraubung als Kabelschutzsystem für Sensoren. Dies ermöglicht den Schutz der Sensorverkabelung in rauer Umgebung.

Passende Systemkomponenten

CP-CGL-MS-5/16-M16 5pcs

Kabelverschraubung M16 für Kabeldurchmesser 4 ... 6,8 mm und Metallschutzschlauch 5/16"

CP-CGL-MS-5/16-M20 5pcs

Kabelverschraubung M20 für Kabeldurchmesser 4 ... 6,8 mm und Metallschutzschlauch 5/16"

CP-CDT-MS-5/16-10M

10 m Metallschutzschlauch 5/16"

Technische Daten

Mechanische Daten

Aussengewinde	
Gewindetyp	metrisch
Gewindegröße	M35 x 1,5
Innengewinde	
Gewindetyp	metrisch
Gewindegröße	M30 x 1,5
Material	
Verschraubung	Messing, vernickelt
Überwurfmutter	Messing
Klemmring	vernickeltes Messing
Masse	133 g

Allgemeine Informationen

Lieferumfang	5 Stück
Ergänzende Informationen	Montageanleitung beachten

Veröffentlichungsdatum: 2018-06-28 13:08 Ausgabedatum: 2018-06-28 307496_ger.xml