



Bestellbezeichnung

CP-CGL-MS-5/16-M16 5pcs

Kabelverschraubung M16 für
Kabeldurchmesser 4 ... 6,8 mm und
Metallschutzschlauch 5/16"

Merkmale

- Geeignet für 5/16"-
Metallschutzschlauch

Funktion

Die Kabelverschraubung dient zusammen mit einem geeigneten Schutzschlauch und einer geeigneten Sensoraufnahme als Kabelschutzsystem für Sensoren. Dies ermöglicht den Schutz der Sensorverkabelung in rauer Umgebung.

Passende Systemkomponenten

CP-CDT-MS-5/16-10M

10 m Metallschutzschlauch 5/6"

CP-ADP-MS-5/16-M18 5pcs

Sensoraufnahme für M18-Sensoren und
Metallschutzschlauch 5/6"

CP-ADP-MS-5/16-M30 5pcs

Sensoraufnahme für M30-Sensoren und
Metallschutzschlauch 5/6"

Abmessungen

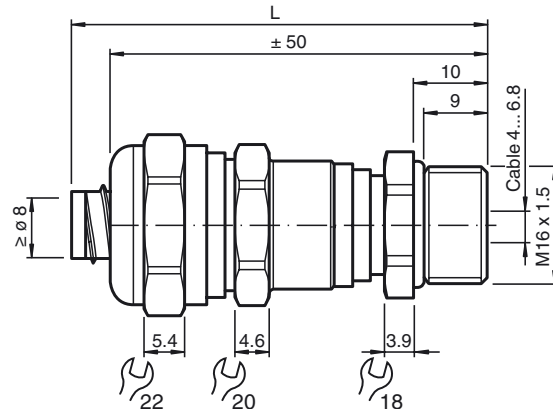

Technische Daten

Mechanische Daten

Klemmbereich (D)	
Dichtungseinsatz	Außendichtung: Für Kabeldurchmesser 6 ... 6,8 mm Außendichtung + Innendichtung: Für Kabeldurchmesser 4 ... 6 mm
Gewindetyp	metrisch
Gewindegröße	M16 x 1,5
Schutzart	IP65
Material	
Kabelverschraubung	Messing, vernickelt
Dichtung	Dichtung zweiteilig, Synthekautschuk EDPM V0
Klemmring	Messing, vernickelt
O-Ring	NBR
Masse	58 g

Allgemeine Informationen

Ergänzende Informationen	Montageanleitung beachten
--------------------------	---------------------------