

Indukční senzor (radiální)

zákaznická sada pro pneumatické upínače

NI1,5-KSR13R-2AD4X2-0,2-RS4.4T/S34

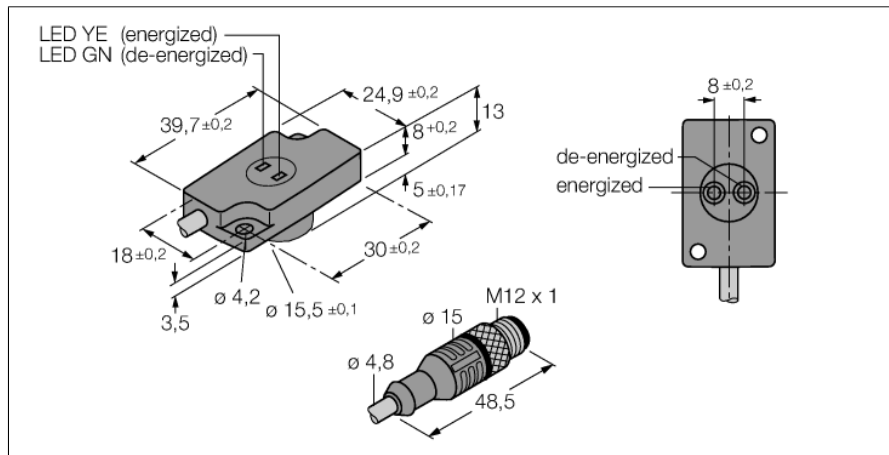

- kompaktní senzor pro kontrolu upínací síly KSR13R se dvěma senzory a LED
- aktivní plochy radiální
- plast PBT-GF20-V0, černý
- upevňovací otvory s kovovými pouzdry
- kabel: PUR pro vyšší teploty
- odolnost vůči magnetickému poli (odolnost při svařování) pro stejnosměrné i střídavé pole
- dle EN 60947-5-2
- dle EN 61000-4-3
- dle E03.75.020.N (7.2.6.1 CEM)
- 4drát DC, 10...65 VDC
- 2 x spínací kontakt
- konektor M12x1

Typové označení NI1,5-KSR13R-2AD4X2-0,2-RS4.4T/S34
Identifikační číslo 4430121

Jmenovitá spínací vzdálenost S_n 1.5 mm
 Provedení nevestavné
 Zajištěná spínací vzdálenost $\leq (0,81 \times S_n)$ mm
 Faktor korekce $S_{t37} = 1; A_I = 0,3; n_{rez} = 0,7; M_s = 0,4$
 Opakovatelnost $\leq 2\%$ z rozsahu
 Teplotní drift 10 %
 Hystereze 1...15 %
 Okolní teplota -25... +70°C

Napájecí napětí 10...65VDC
 Zvlnění $\leq 10\%$ U_{ss}
 DC jmenovitý provozní proud ≤ 100 mA
 Zbytkový proud $\leq 0,6$ mA
 Jmenovité izolační napětí $\leq 0,5$ kV
 Ochrana proti zkratu ano/ taktovaná
 Pokles napětí při I_n ≤ 5 V
 Výstupní funkce třídrát, spínací kontakt, dvoudrát
 nejmenší provozní proud I_m ≤ 3 mA
 Frekvence spínání na senzor 0.25 kHz

Pouzdro zákaznické provedení pro upínače, KSR13
 Rozměry 40 x 25 x 13 mm
 Materiál pouzdra kov, PBT
 Materiál aktivní plochy plast, PBT
 Připojení konektor, M12 x 1
 Kabel 4.8mm, oranžová, D12YSL11X-OB, PUR, 0.2 m
 Průřez kabelu 4 x 0.34 mm²
 Odolnost vůči vibracím 55 Hz (1 mm)
 Odolnost proti rázům 30 g (11 ms)
 Stupeň krytí IP67
 MTTF 2283Roky dle SN 29500 (Ed. 99) 40°C

Indikace stavu výstupu 2 x LED zelená / žlutá

Schéma zapojení

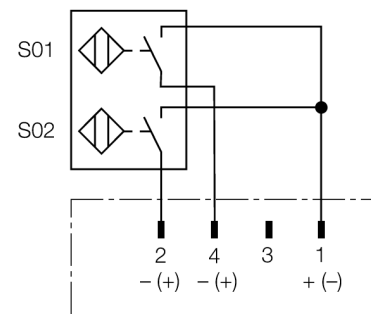

Funkční princip

Indukční senzory detekují bezdotykově a bez opotřebení kovové objekty. Pracují na principu vysokofrekvenčního elektromagnetického střídavého pole, které je identifikovaným objektem zatlumováno. U indukčních senzorů je toto pole vytvářeno jedním LC-rezonančním obvodem s jednou cívku s feritovým jádrem.