

**Индуктивный датчик  
с расширенным температурным диапазоном  
Bi10-QN26-AD4X-0,15XOR-RS4.23/S100-S1589**

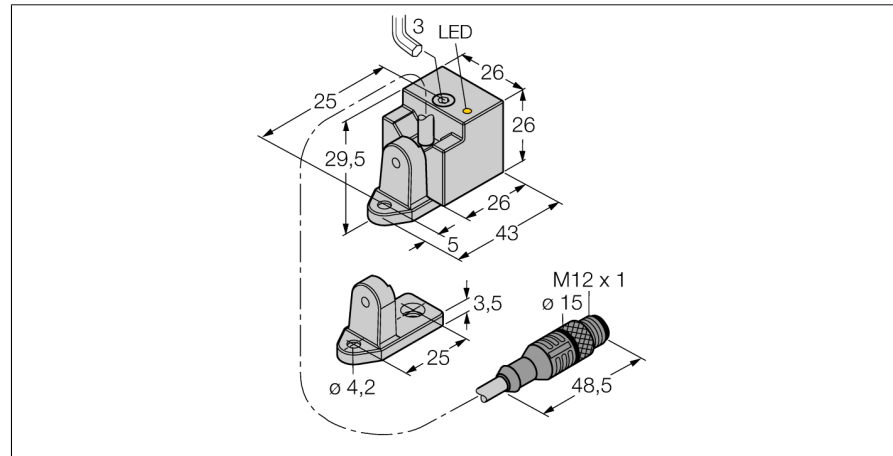

- Прямоугольный, высота 26 мм
- Изменяемая ориентация активной поверхности в 4 направлениях
- Пластмасса, PBT-GF30-V0
- Светодиоды с высокой яркостью
- Корпус с покрытием для зон сварки
- Для температур до +100°C
- 2-проводн. DC, 10...65 В DC
- нормально открытый
- кабель с разъемом

**Схема подключения**

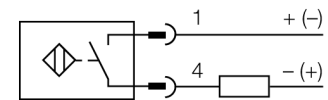

<b>Тип</b>	Bi10-QN26-AD4X-0,15XOR-RS4.23/S100-S1589
<b>Идент. №</b>	4470228
<b>Комментарий к продукту</b>	Для использования во Франции, выбирайте версию с W/BF адаптером, идент. № 4470229
<b>Номинальное рабочее расстояние Sn</b>	10 мм
<b>Условия монтажа</b>	заподлицо
<b>Гарантированный диапазон чувствительности</b>	≤ (0,81 x Sn) мм
<b>Корректировочные коэффициенты</b>	St37 = 1; Al = 0.3; нерж. сталь = 0.7; Ms = 0.4
<b>Повторяемость</b>	≤ 2 % полн. шкалы
<b>Температурный дрейф</b>	10 %
<b>Гистерезис</b>	≤ ± 20 %, ≥ +70 °C
<b>Температура окружающей среды</b>	1...15 %
<b>Рабочее напряжение</b>	10...65В =
<b>Остаточная пульсация</b>	≤ 10 % U <sub>н</sub>
<b>Номинальный постоянный рабочий ток</b>	≤ 100 mA
<b>Номинальный рабочий ток</b>	см. кривую Отклонение от номинальных параметров
<b>Остаточный ток</b>	≤ 0.6 mA
<b>Номинальное напряжение на изоляции</b>	≤ 0.5 kВ
<b>Защита от короткого замыкания</b>	да/ циклич.
<b>Падение напряжения при I<sub>н</sub></b>	≤ 5 В
<b>Минимальный рабочий ток I<sub>н</sub></b>	≤ 3 mA
<b>Частота переключения</b>	0.5 кГц
<b>Конструкция</b>	прямоугольный, QN26
<b>Размеры</b>	43 x 26 x 26 мм изменяемая ориентация активной поверхности в 4 направлениях
<b>Материал корпуса</b>	Пластмасса, PBT-GF30-V0, покрытие для зон сварки
<b>Материал стяжной гайки</b>	металл, CuZn, Покрытие PTFE
<b>Соединение</b>	Кабель с разъемом, M12 x 1
<b>Качество кабеля</b>	4.4мм, оранжевый, Lif12Y11X, ПУР, 0.15 м
<b>Поперечное сечение кабеля</b>	2x0.34мм <sup>2</sup>
<b>Вибростойкость</b>	55 Гц (1 мм)
<b>Ударопрочность</b>	30 г (11 мс)
<b>Класс защиты</b>	IP67
<b>Индикация состояния переключения</b>	светодиод желтый
<b>В объем поставки включены:</b>	угол вращения

**Принцип действия**

Индуктивные датчики обнаруживают металлические объекты без контакта и без износа. Для этого используется высококачественное электромагнитное AC поле взаимодействующее с мишенью. Индуктивные датчики генерируют данное поле с помощью RLC цепи с ферритовой катушкой.

Мы предлагаем специализированные версии для температур от -60 °C до +250 °C.

**Отклонение от номинальных параметров**

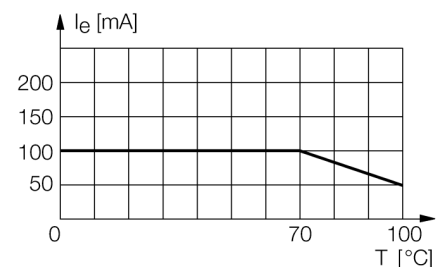

**Индуктивный датчик  
с расширенным температурным диапазоном  
Bi10-QN26-AD4X-0,15XOR-RS4.23/S100-S1589**

Расстояние W	3 x Sn
Расстояние S	1.5 x B
Расстояние G	6 x Sn
Расстояние N	1 x B

**Ширина активной области B** 26 мм

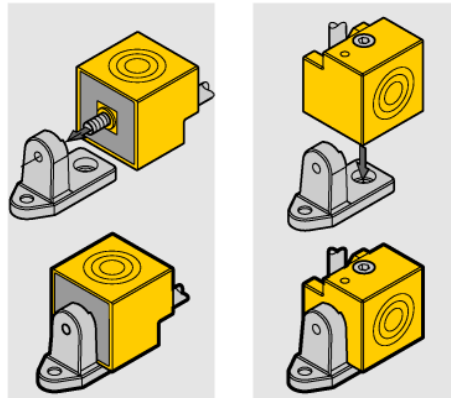
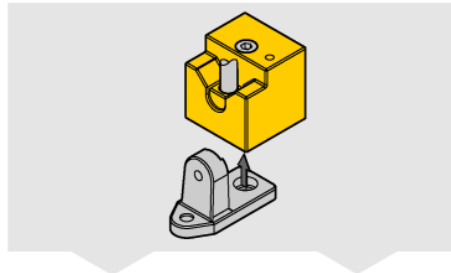
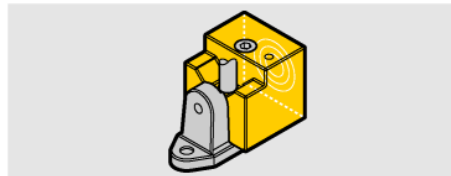
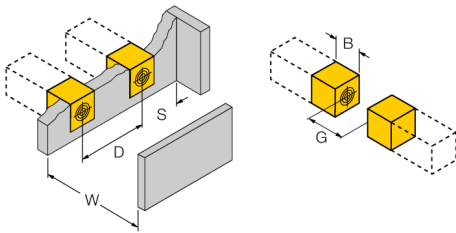

Навинчивающийся по  
DIN 6912 винт  
M4 x 30 в комплекте.  
DIN 84 винт с прорезью  
не включен в объем поставки.