

- прямоугольный, высота 40 мм
- изменение ориентации активной поверхности в 5 направлениях
- пластмасса, PBT-GF30-V0
- уголковые светодиоды высокой яркости
- оптимальная видимость дисплея рабочего напряжения и состояния переключения в любом установочном положении
- коэффициент редуции 1 для всех металлов
- степень защиты IP68
- нечувствительность к внешним магнитным полям
- расширенный температурный диапазон
- высокая частота переключения
- защита от затухания посредством самокомпенсации
- 3-проводн. DC, 10... 30 В DC
- нормально открытый прп выход
- разъем M12 x 1

| | |
|---|--|
| Тип | NI25U-CK40-AN6X2-H1141 |
| Идент. № | 1625710 |
| Номинальное рабочее расстояние Sn | 25 мм |
| Условия монтажа | не заподлицо, возможно частичное заглубление |
| Гарантированный диапазон чувствительности | ≤ (0,81 x Sn) мм |
| Повторяемость | ≤ 2 % полн. шкалы |
| Температурный дрейф | 10 % |
| Гистерезис | ≤ ± 20 %, ≤ -25 °C, ≥ +70 °C |
| Температура окружающей среды | 3...15 % -30...+85 °C |
| Рабочее напряжение | 10...30В = |
| Остаточная пульсация | ≤ 10 % U _н |
| Номинальный постоянный рабочий ток | ≤ 200 мА |
| Ток холостого хода I ₀ | ≤ 15 мА |
| Остаточный ток | ≤ 0.1 мА |
| Номинальное напряжение на изоляции | ≤ 0.5 кВ |
| Защита от короткого замыкания | да/ циклич. |
| Падение напряжения при I ₀ | ≤ 1.8 В |
| Защита от обрыва провода/ обратной полярности | yes/ полн. |
| Выходная функция | 3-проводн., Н.О., NPN |
| Класс изоляции | □ |
| Частота переключения | 0.25 кГц |
| Конструкция | прямоугольный, СК40 |
| Размеры | 65 x 40 x 40 мм изменяемая ориентация активной поверхности в 5 направлениях |
| Материал корпуса | Пластмасса, PBT-GF20-V0, черн. |
| Соединение | разъем, M12 x 1 |
| Вибростойкость | 55 Гц (1 мм) |
| Ударопрочность | 30 г (11 мс) |
| Класс защиты | IP68 |
| MTTF | 874лет в соответствии с SN 29500-(Изд. 99) 40 °C |
| Индикатор рабочего напряжения | 2 светодиодазел. |
| Индикация состояния переключения | 2 x светодиод желтый |
| В объем поставки включены: | Фиксатор BS4-CK40 |

Схема подключения

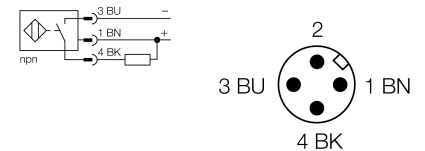

Принцип действия

Индуктивные датчики обнаруживают металлические объекты без контакта и без износа. За счет запатентованной бессферритовой 3-х катещечной системы, uprox® factor 1 датчики имеют определенные преимущества в сравнении со стандартными индуктивными датчиками. Они детектируют различные металлы с одинаковым расстоянием срабатывания, невосприимчивы к магнитным полям и характеризуются большим расстоянием срабатывания.

| | |
|--------------|--------|
| Расстояние D | 120 мм |
| Расстояние W | 75 мм |
| Расстояние T | 100 мм |
| Расстояние S | 20 мм |
| Расстояние G | 150 мм |
| Расстояние N | 30 мм |

Ширина активной области B 40 мм

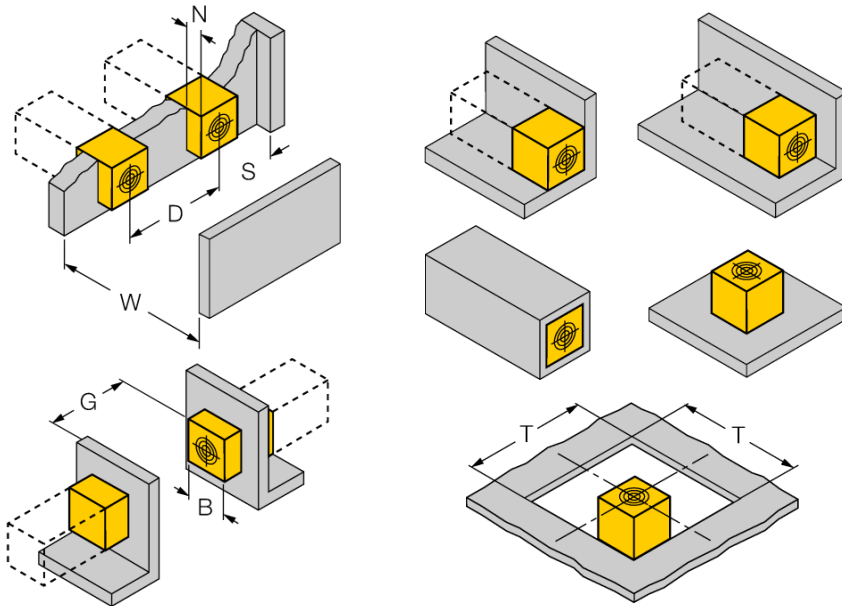

возможен монтаж заподлицо на макс. 4 стороны
 1-сторонний монтаж заподлицо: $S_r = 22$ мм
 2-сторонний монтаж заподлицо: $S_r = 20$ мм
 3-сторонний монтаж заподлицо: $S_r = 17$ мм
 4-сторонний монтаж заподлицо: $S_r = 13$ мм

монтаж на обратной стороне без уменьшения расстояния срабатывания

возможен "утопленный" монтаж с уменьшением расстояния срабатывания

Аксессуары

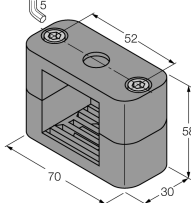
| Наименование | Идент. № | | Чертеж с размерами |
|--------------|----------|--|---|
| BSS-CP40 | 6901318 | Кронштейн для прямоугольных приборов; материал: Полипропилен |  |

Установочная арматура

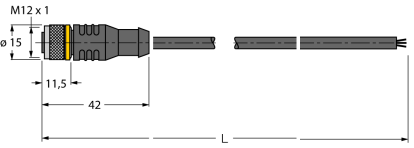
| Наименование | Идент. № | | Чертеж с размерами |
|--------------|----------|--|--|
| RKC4T-2/TEL | 6625010 | Кабельный соединитель, розетка M12, прямая, 3-конт., длина кабеля: 2 м, материал оболочки: ПВХ, черн.; сертификат cULus; возможны другие длины и материалы кабеля см. www.turck.com |  |