

- quaderförmig, Höhe 40 mm
- aktive Fläche in 5 Richtungen werkzeuglos positionierbar
- Kunststoff, PBT-GF30-V0
- Eck-LEDs mit hoher Leuchtkraft
- optimale Sicht auf Betriebsspannungsanzeige und Schaltzustandsanzeige in jeder Einbausituation
- Faktor 1 für alle Metalle
- erhöhter Schaltabstand
- Schutzart IP 68
- magnetfeldfest
- Vorbedämpfungsschutz durch Selbstkompensation
- teilbündiger Einbau möglich
- DC 3-Draht, 10...30 VDC
- Schließer, PNP-Ausgang
- Steckverbinder, M12 x 1

Anschlussbild

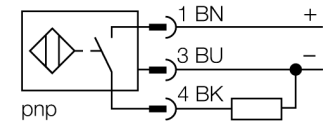

Funktionsprinzip

Induktive Sensoren erfassen berührungslos und verschleißfrei metallische Objekte. Uprox®+ Sensoren haben aufgrund ihres patentierten Multispulen-Systems erhebliche Vorteile. Sie überzeugen durch höchste Schaltabstände, durch maximale Flexibilität, durch größte Betriebssicherheit und durch eine effiziente Standardisierung. Mit einem Handgriff ist die aktive Fläche werkzeuglos in 5 Richtungen positionierbar. Komfortabel, einfach und schnell kann der Sensor somit an die jeweilige Applikation angepasst werden.

Typenbezeichnung	NI50U-QV40-AP6X2-H1141
Ident-Nr.	1625853
Bemessungsschaltabstand Sn	50 mm
Einbaubedingung	nicht bündig, bündiger Einbau möglich
Gesicherter Schaltabstand	≤ (0,81 x Sn) mm
Wiederholgenauigkeit	≤ 2 % v.E
Temperaturdrift	10 %
Hysterese	≤ ± 20 %, ≤ -25 °C v ≥ +70 °C
Umgebungstemperatur	3...15 % -30...+85 °C
Betriebsspannung	10... 30 VDC
Restwelligkeit	≤ 10 % U _s
DC Bemessungsbetriebsstrom	≤ 200 mA
Leerlaufstrom I ₀	≤ 15 mA
Reststrom	≤ 0.1 mA
Bemessungsisolationsspannung	≤ 0.5 kV
Kurzschlusschutz	ja/ taktend
Spannungsfall bei I ₀	≤ 1.8 V
Drahtbruchsicherheit / Verpolungsschutz	ja/ vollständig
Ausgangsfunktion	Dreidraht, Schließer, PNP
Schutzklasse	□
Schaltfrequenz	0.25 kHz
Bauform	Quader, QV40
Abmessungen	65 x 40 x 40 mm
Gehäusewerkstoff	aktive Fläche in 5 Richtungen positionierbar
Anschluss	Kunststoff, PBT-GF30-V0, schwarz
Vibrationsfestigkeit	Steckverbinder, M12 x 1
Schockfestigkeit	55 Hz (1 mm)
Schutzart	30 g (11 ms)
MTTF	IP68
	874 Jahre nach SN 29500 (Ed. 99) 40 °C
Betriebsspannungsanzeige	2 x LED grün
Schaltzustandsanzeige	2 x LED, gelb
Im Lieferumfang enthalten	Befestigungsschelle für QV40

Abstand D	240 mm
Abstand W	105 mm
Abstand S	60 mm
Abstand G	300 mm
Abstand N	30 mm

Breite der aktiven Fläche B	40 mm
-----------------------------	-------

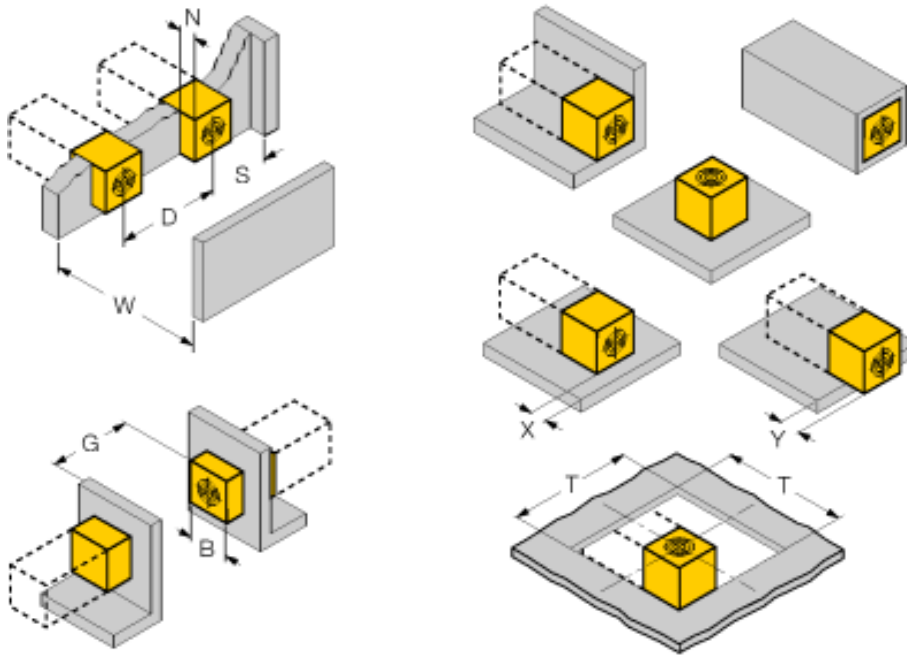

Bis zu 4-seitig bündiger Aufbau möglich
 Aufbau 1-seitig: $S_r = 35$ mm; $D = 240$ mm
 Aufbau 2-seitig: $S_r = 25$ mm; $D = 240$ mm
 Aufbau 3-seitig: $S_r = 20$ mm; $D = 80$ mm
 Aufbau 4-seitig: $S_r = 17$ mm; $D = 60$ mm

Rückseitiger Aufbau sowie überbündiger Einbau mit Schaltabstandsreduzierung möglich

Sensor zurückgezogen auf Metall aufgebaut:
 $x = 10$ mm: $S_r = 20$ mm
 $x = 20$ mm: $S_r = 20$ mm
 $x = 30$ mm: $S_r = 20$ mm
 $x = 40$ mm: $S_r = 20$ mm

Sensor überstehend auf Metall aufgebaut:
 $y = 10$ mm: $S_r = 40$ mm
 $y = 20$ mm: $S_r = 50$ mm
 $y = 30$ mm: $S_r = 50$ mm
 $y = 40$ mm: $S_r = 50$ mm

Einbau in Lochblende: $T = 150$ mm:
 Sensor mit gedrehtem Wendewinkel
 auf Metall aufliegend $S_r = 50$ mm
 auf Metall und eine Seitenwand $S_r = 25$ mm
 auf Metall und zwei Seitenwände $S_r = 15$ mm
 auf Metall und drei Seitenwände $S_r = 12$ mm

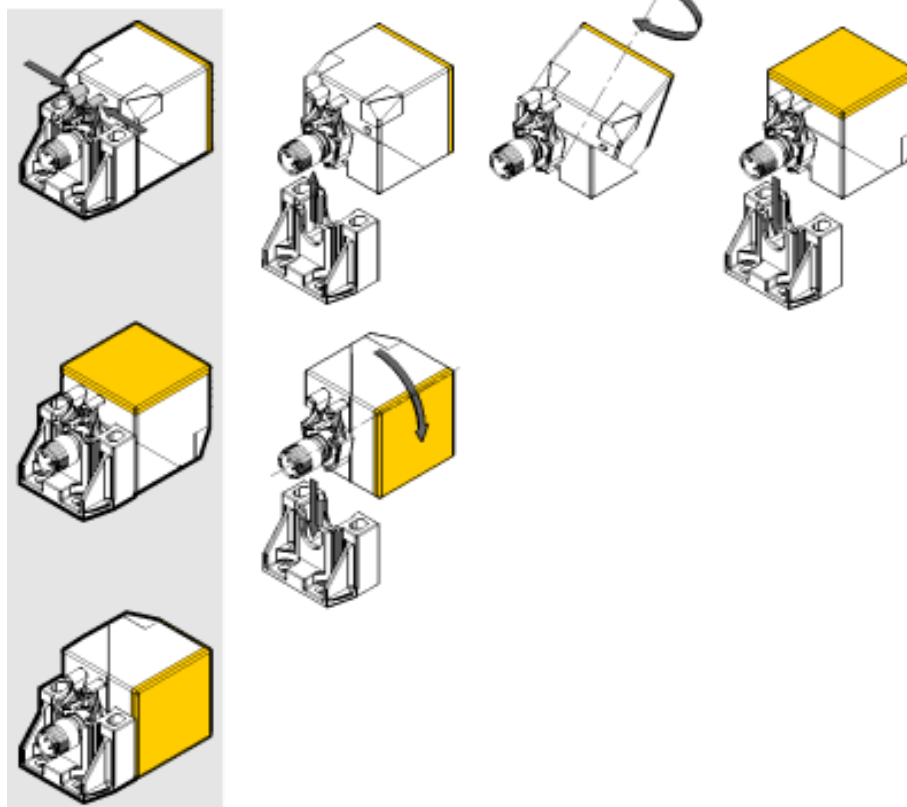

Werkzeuglos und mit einem Handgriff kann die aktive Fläche des Sensors in 5 Richtungen positioniert werden.

Durch leichtes Zusammendrücken des Fixierungsbügels wird der Sensor von der Befestigungsschelle gelöst. Anschließend kann die Positionierung der aktiven Fläche durch einfaches Drehen geändert werden. Ist der Sensor in der endgültigen Position, wird dieser in die Befestigungsschelle gesteckt, bis der Fixierungsbügel einrastet. Die sichere und komfortable Befestigung ist somit gewährleistet.

Zubehör

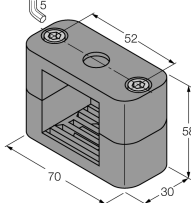
Typ	Ident-Nr.		Maßbild
BSS-CP40	6901318	Befestigungsschelle für Geräte in Quaderbauform; Werkstoff: Polypropylen	

Anschlusszubehör

Typ	Ident-Nr.		Maßbild
RKC4T-2/TEL	6625010	Anschlussleitung, M12-Kupplung, gerade, 3-polig, Leitungslänge: 2m, Mantelmaterial: PVC, schwarz; cULus-Zulassung; andere Leitungslängen und Ausführungen lieferbar, siehe www.turck.com	