

- прямоугольный, высота 40 мм
- изменение ориентации активной поверхности в 5 направлениях без инструментов
- пластмасса, PBT-GF30-V0
- уголковые светодиоды высокой яркости
- оптимальная видимость дисплея рабочего напряжения и состояния переключения в любом установочном положении
- коэффициент редукции = 1
- увеличенная дистанция срабатывания
- степень защиты IP68
- невосприимчив к магнитным полям
- предампинговая защита за счет автокомпенсации
- возможно частичное встраивание
- 3-проводн. DC, 10... 30 В DC
- нормально открытый, rnp-выход
- разъем M12 x 1

Тип	NI50U-QV40-AP6X2-H1141
Идент. №	1625853
Номинальное рабочее расстояние S_n	50 мм
Условия монтажа	не заподлицо, возможен монтаж заподлицо
Гарантированный диапазон чувствительности	$\leq (0,81 \times S_n)$ мм
Повторяемость	$\leq 2\%$ полн. шкалы
Температурный дрейф	10 %
Гистерезис	$\leq \pm 20\%$, $\leq -25\text{ °C}$, $\geq +70\text{ °C}$
Температура окружающей среды	-30...+85 °C
Рабочее напряжение	10...30В =
Остаточная пульсация	$\leq 10\%$ U_{ss}
Номинальный постоянный рабочий ток	≤ 200 мА
Ток холостого хода I_0	≤ 15 мА
Остаточный ток	$\leq 0,1$ мА
Номинальное напряжение на изоляции	$\leq 0,5$ кВ
Защита от короткого замыкания	да/ циклич.
Падение напряжения при I_0	$\leq 1,8$ В
Защита от обрыва провода/ обратной полярности	yes/ полн.
Выходная функция	3-проводн., Н.О., PNP
Класс изоляции	□
Частота переключения	0.25 кГц
Конструкция	прямоугольный, QV40
Размеры	65 x 40 x 40 мм изменяемая ориентация активной поверхности в 5 направлениях
Материал корпуса	Пластмасса, PBT-GF30-V0, черн.
Соединение	разъем, M12 x 1
Вибростойкость	55 Гц (1 мм)
Ударопрочность	30 г (11 мс)
Класс защиты	IP68
MTTF	874лет в соответствии с SN 29500-(Изд. 99) 40 °C
Индикатор рабочего напряжения	2 светодиодазел.
Индикация состояния переключения	2 x светодиод желтый
В объем поставки включены:	зажим-фиксатор для QV40

Схема подключения

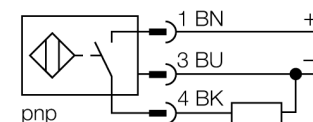

Принцип действия

Индуктивные датчики обнаруживают металлические объекты бесконтактно и без износа. Благодаря патентованной бесферритовой 3-х катушечной конструкции, датчики iprox®+ имеют явные преимущества перед обычными. Они отличаются высокой дистанцией срабатывания, максимальной гибкостью применения и надежностью, а также универсальностью (могут использоваться в различных областях).

Активную поверхность можно ориентировать в одном из 5 направлений без инструментов. Таким образом положение датчика устанавливается удобно, просто и быстро.

Расстояние D	240 мм
Расстояние W	105 мм
Расстояние S	60 мм
Расстояние G	300 мм
Расстояние N	30 мм

Ширина активной области B 40 мм

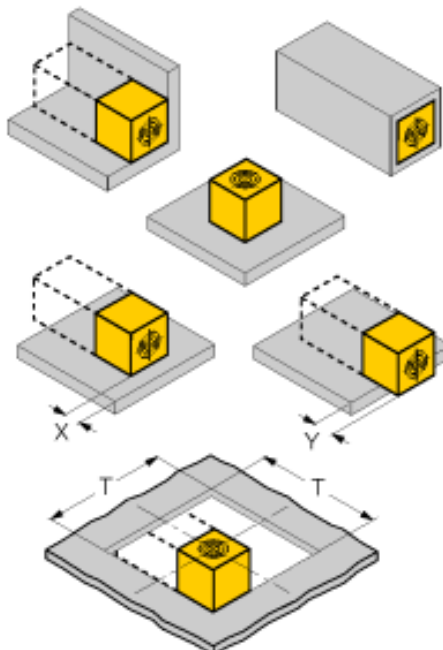
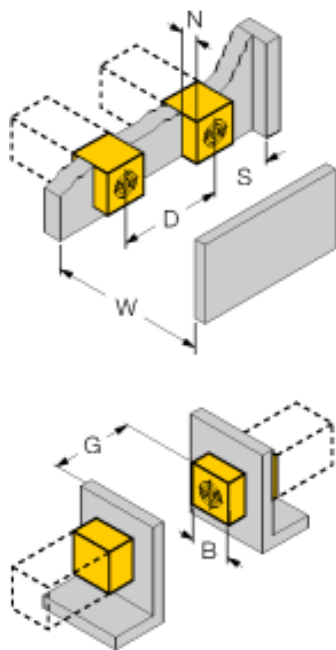

возможен 4-сторонний монтаж заподлицо
 односторонний монтаж: $S_r = 35 \text{ мм}$; $D = 240 \text{ мм}$
 2-сторонний монтаж: $S_r = 25 \text{ мм}$; $D = 240 \text{ мм}$
 3-сторонний монтаж: $S_r = 20 \text{ мм}$; $D = 80 \text{ мм}$
 4-сторонний монтаж: $S_r = 17 \text{ мм}$; $D = 60 \text{ мм}$

возможен как монтаж на обратной стороне, так и утопленный монтаж с уменьшенным расстоянием срабатывания

монтаж датчика заподлицо на металл:

$x = 10 \text{ мм}$: $S_r = 20 \text{ мм}$
 $x = 20 \text{ мм}$: $S_r = 20 \text{ мм}$
 $x = 30 \text{ мм}$: $S_r = 20 \text{ мм}$
 $x = 40 \text{ мм}$: $S_r = 20 \text{ мм}$

консольный датчик на металле:

$y = 10 \text{ мм}$: $S_r = 40 \text{ мм}$
 $x = 20 \text{ мм}$: $S_r = 50 \text{ мм}$
 $y = 30 \text{ мм}$: $S_r = 40 \text{ мм}$
 $x = 20 \text{ мм}$: $S_r = 50 \text{ мм}$

монтаж в перфорированной плате: $T = 150 \text{ мм}$:
 монтаж датчика со скрученным углом поворота
 на металлическую базовую пластину $S_r = 50 \text{ мм}$
 монтаж на металлическую пластину и одностороннее
 заглабление $S_r = 25 \text{ мм}$
 монтаж на металлическую пластину и двустороннее
 заглабление $S_r = 15 \text{ мм}$
 монтаж на металлическую пластину и трехстороннее
 заглабление $S_r = 12 \text{ мм}$

Без инструментов и только одной рукой активная поверхность переориентируется в 5 направлениях.

Легкое сжатие скобы достаточно, чтобы освободить датчик из зажима. После этого, активная поверхность может легко поворачиваться, изменяя положение.

Как только датчик занял конечное положение, он просто вставляется в зажим-фиксатор до щелчка. Надежность и легкость монтажа гарантированы.

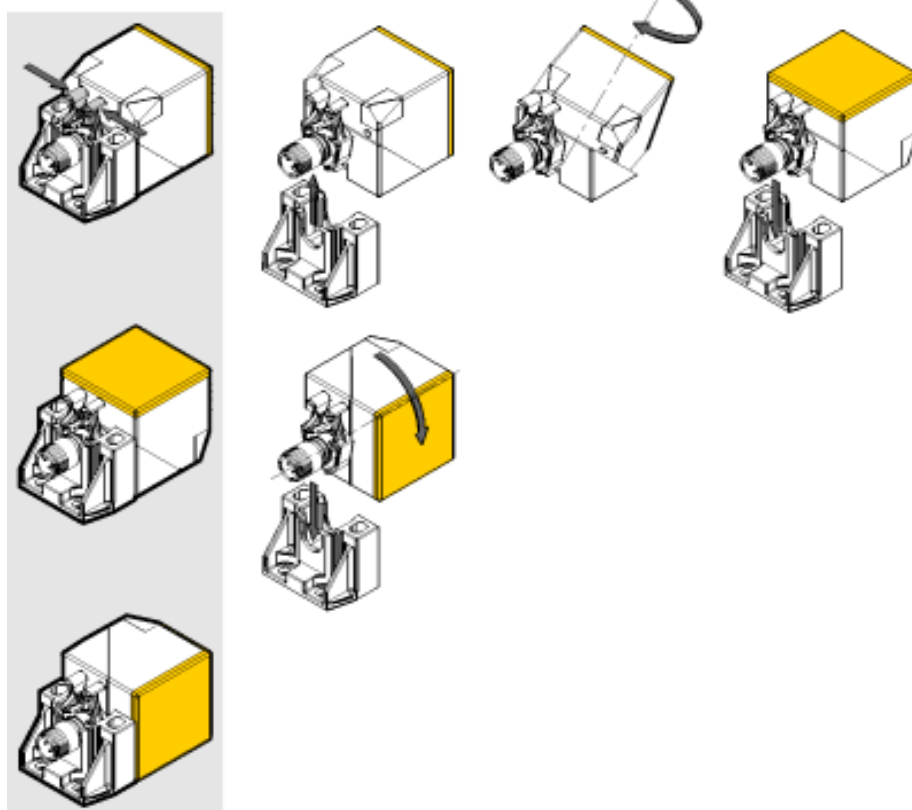

Аксессуары

Наименование	Идент. №		Чертеж с размерами
BSS-CP40	6901318	Кронштейн для прямоугольных приборов; материал: Полипропилен	

Установочная арматура

Наименование	Идент. №		Чертеж с размерами
RKC4T-2/TEL	6625010	Кабельный соединитель, розетка M12, прямая, 3-конт., длина кабеля: 2 м, материал оболочки: ПВХ, черн.; сертификат cULus; возможны другие длины и материалы кабеля см. www.turck.com	