

- rechthoekig, hoogte 38 mm
- actief vlak bovenaan
- kunststof, PBT-GF30-V0
- factor 1 voor alle metalen
- magneetveldvast
- uitgebreid temperatuurbereik
- DC 3-draads, 10...30 VDC
- N.O., PNP-uitgang
- connector, M12 x 1

#### Aansluitschema



#### Algemene beschrijving

De bouwvorm Q40 is speciaal ontworpen voor de deelpositiecontrole in grote perswerktuigen. De positie van de sensor binnen het werktuig kan aangepast worden d.m.v. de optie hoogte-instelling van de steunschroef. Voor de mechanische bescherming kan de sensor in het werktuig verzonken worden ingebouwd.

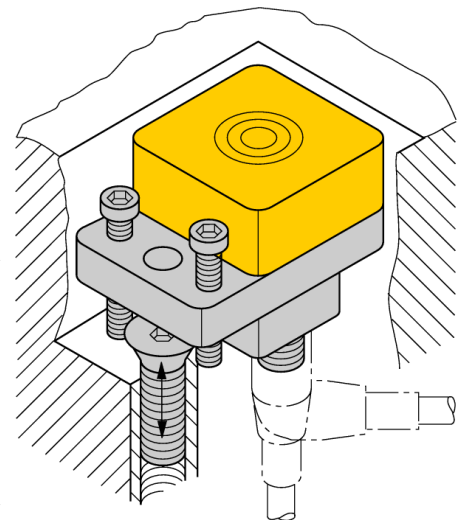

<b>Type</b>	NI22U-Q40-AP6X2-H1141
<b>Ident no.</b>	4690229
<b>Nominale schakelafstand Sn</b>	22 mm
<b>Inbouwvoorwaarde</b>	niet-bondig, verzonken inbouw in perswerktuig mogelijk
<b>Veilige schakelafstand</b>	≤ (0,81 x Sn) mm
<b>Herhalingsnauwkeurigheid</b>	≤ 2 % van eindwaarde
<b>Temperatuurdrift</b>	10 %
<b>Hysteresis</b>	3...15 %
<b>Omgevingstemperatuur</b>	0...+70 °C
<b>Bedrijfsspanning U<sub>s</sub></b>	10...30 VDC
<b>Restriempspanning</b>	≤ 10 % U <sub>s</sub>
<b>DC nominale bedrijfsstroom</b>	≤ 200 mA
<b>Eigen stroomopname I<sub>s</sub></b>	≤ 15 mA
<b>Reststroom</b>	≤ 0.1 mA
<b>Nominale isolatiespanning</b>	≤ 0.5 kV
<b>Kortsluitbeveiliging</b>	ja/ pulserend
<b>Spanningsverlies bij I<sub>s</sub></b>	≤ 1.8 V
<b>Draadbreukbeveiliging / Omloopbeveiliging</b>	ja/ volledig
<b>Uitgangsfunctie</b>	3-draads, N.O.-contact, PNP
<b>Beschermingsklasse</b>	□
<b>Schakelfrequentie</b>	0.25 kHz
<b>Bouwvorm</b>	rechthoekig, Q40
<b>Afmetingen</b>	67 x 40 x 52.5 mm
<b>Materiaal behuizing</b>	kunststof, PBT-GF30-V0
<b>Aansluiting</b>	male, M12 x 1
<b>Vibratiebestendigheid</b>	55 Hz (1 mm)
<b>Schokbestendigheid</b>	30 g (11 ms)
<b>Beschermingsgraad</b>	IP68
<b>MTTF</b>	874Jaren volgens SN 29500 (Ed. 99) 40°C
<b>Bedrijfsspanningsindicatie</b>	LEDgroen
<b>Schakeltoestandsindicatie</b>	LEDgeel

Afstand D

240 mm

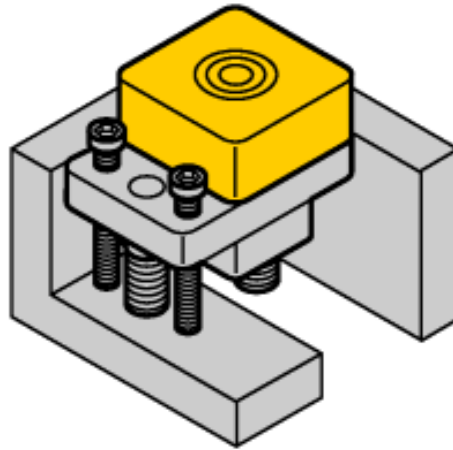
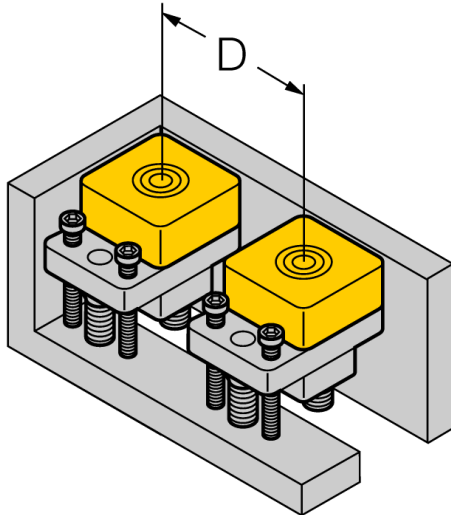
niet bondige inbouw  $S_r = 22$  mm

De bevestigingsplaatjes zo monteren, dat de schakelafstand aan de hand van de hoogte-justerschroef tot 10 mm kan worden gereduceerd.

overbondige inbouw  $S_r = 19$  mm  
1 mm onder de werktuigcontour

De bevestigingsplaatjes zo monteren, dat de schakelafstand aan de hand van de hoogte-justerschroef tot 10 mm kan worden gereduceerd.

overbondige inbouw  $S_r = 21$  mm  
11 mm onder de werktuigcontour

Door het variëren van de overbondige inbouwdiepte aan de hand van de hoogte-justerschroef kan de schakelafstand over de werktuigcontour worden ingesteld.

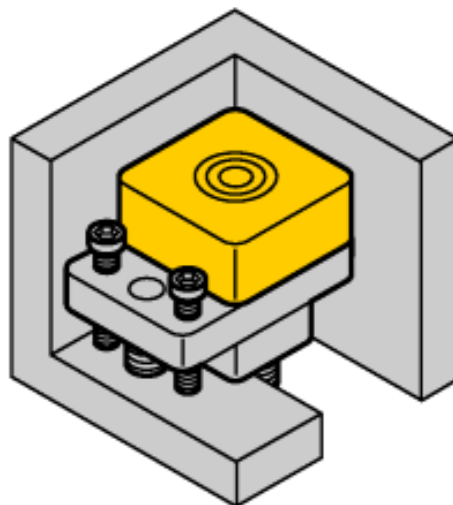
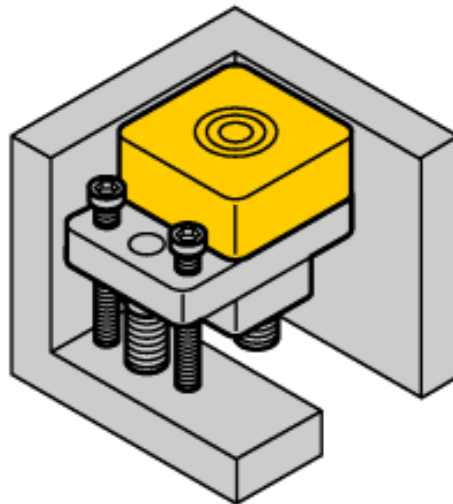

**Verbindingtoebehoren**

Type	Ident no.		Afmetingen
RKC4T-2/TEL	6625010	aansluitkabel, M12-connector, recht, 3-polig, kabel- lengte: 2m, mantelmateriaal: PVC, zwart; cULus-homolo- gatie; andere kabellengtes en uitvoeringen leverbaar, zie <a href="http://www.turck.com">www.turck.com</a>	