

- kvádrové pouzdro, výška 38 mm
- aktivní plocha nahoře
- plast PBT-GF30-V0
- faktor 1 pro všechny kovy
- odolnost vůči magnetickému poli
- rozšířený teplotní rozsah
- 3drát DC, 10...30 VDC
- spínací PNP výstup
- konektor M12x1

#### Schéma zapojení



#### Všeobecný popis

Pouzdro Q40 slouží speciálně ke kontrole polohy částí ve velkých lisovacích strojích. Nastavením výšky šroubu může být nastavena pozice senzoru ve stroji. Pro mechanickou ochranu může být senzor instalován zapuštěním ve stroji.

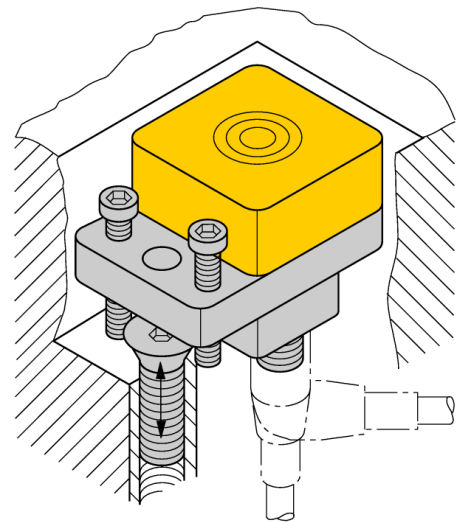

<b>Typové označení</b>	NI22U-Q40-AP6X2-H1141
Identifikační číslo	4690229
<b>Jmenovitá spínací vzdálenost<math>S_n</math></b>	22 mm
Provedení	nevestavné, zapuštěná montáž možná
Zajištěná spínací vzdálenost	$\leq (0,81 \times S_n)$ mm
Opakovatelnost	$\leq 2\%$ z rozsahu
Teplotní drift	10 %
Hystereze	3...15 %
Okolní teplota	0... +70°C
<b>Napájecí napětí</b>	10...30VDC
Zvlnění	$\leq 10\% U_{s\text{}}$
DC jmenovitý provozní proud	$\leq 200$ mA
Proud naprázdno $I_0$	$\leq 15$ mA
Zbytkový proud	$\leq 0,1$ mA
Jmenovité izolační napětí	$\leq 0,5$ kV
Ochrana proti zkratu	ano/ taktovaná
Pokles napětí při $I_s$	$\leq 1,8$ V
Ochrana proti přerušení vodiče / přepólování	ano/ kompletní
Výstupní funkce	třídrát, spínací kontakt, PNP
Třída ochrany	□
Frekvence spínání	0.25 kHz
<b>Pouzdro</b>	kvádrové pouzdro, Q40
Rozměry	67 x 40 x 52.5 mm
Materiál pouzdra	plast, PBT
Připojení	konektor, M12 x 1
Odolnost vůči vibracím	55 Hz (1 mm)
Odolnost proti rázům	30 g (11 ms)
Stupeň krytí	IP68
MTTF	874Roky dle SN 29500 (Ed. 99) 40°C
<b>Indikace napájení</b>	LED zelená
Indikace stavu výstupu	LED žlutá

Vzdálenost D

240 mm

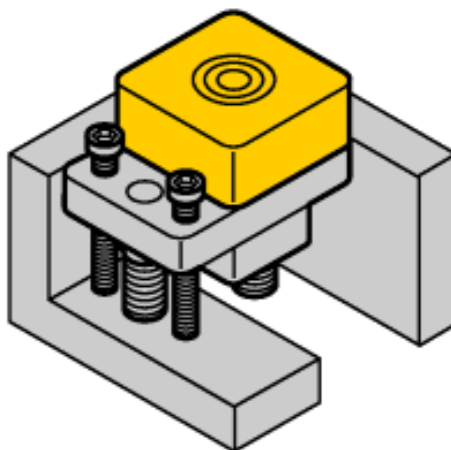
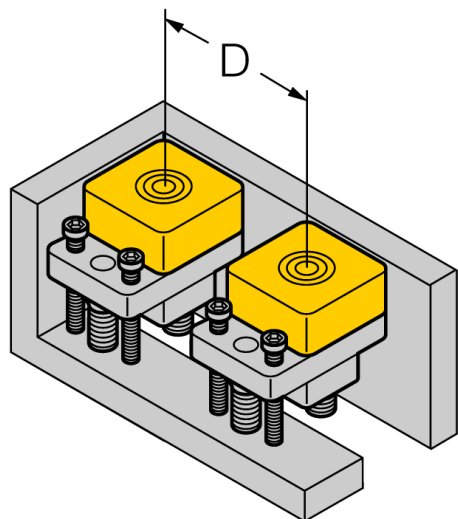

Nevestavná montáž Sr = 22 mm

Upevňovací plocha je tak nízko, že spínací vzdálenost může být snížena pomocí regulačního šroubu až na 10 mm.

Zapuštěná montáž Sr = 19 mm  
1 mm pod obrysem nástroje

Upevňovací plocha je tak nízko, že spínací vzdálenost může být snížena pomocí regulačního šroubu až na 10 mm.

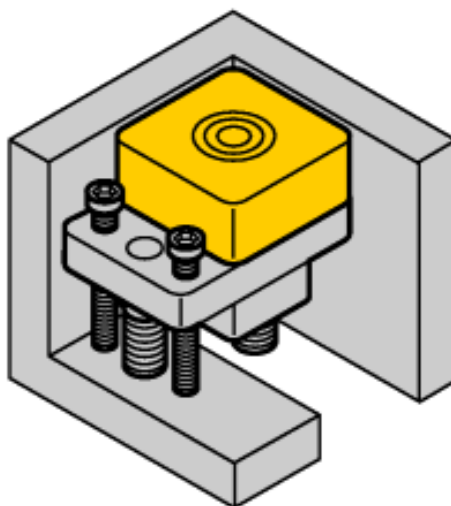
Zapuštěná montáž Sr = 21 mm  
11 mm pod obrysem nástroje

Díky měnitelné zapuštěné montáži lze pomocí regulačního šroubu nastavit spínací vzdálenost přes obrys nástroje.

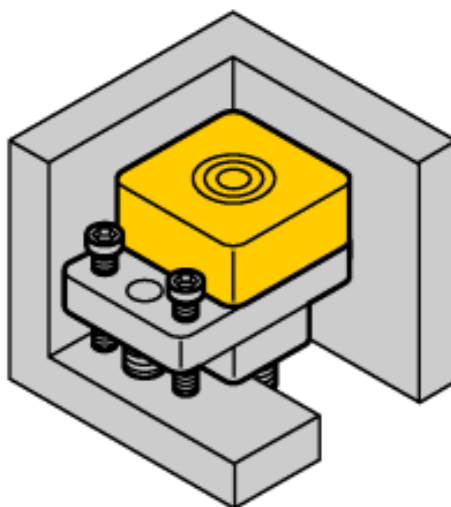

### Wiring accessories

Typové označení	Identifikační číslo		Rozměrový náčrtek
RKC4T-2/TEL	6625010	Připojovací kabel, zásuvka M12 přímá 3pinová, délka kabelu: 2 m, materiál kabelu: černé PVC; cULus certifikát; k dispozici i jiné délky kabelu a provedení, viz <a href="http://www.turck.cz">www.turck.cz</a>	