

**Induktiver Sensor
Ringsensor
BI15R-W30-DAN6X-H1141**

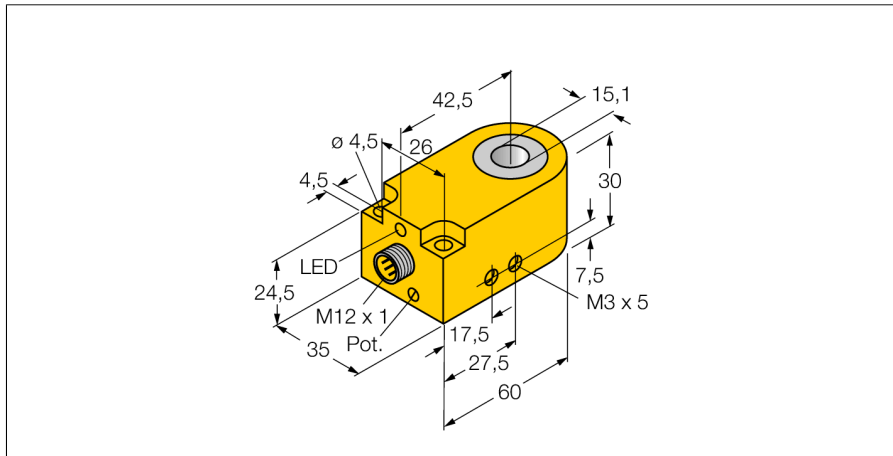

- quaderförmig, 30 mm Höhe
- Kunststoff, PA12-GF30
- Impulsdauer 100 ms
- Empfindlichkeitseinstellung mittels Poti
- DC 3-Draht, 10...30 VDC
- dynamisches Ausgangsverhalten
- Schließer, NPN-Ausgang
- Steckverbinder, M12 x 1

Anschlussbild

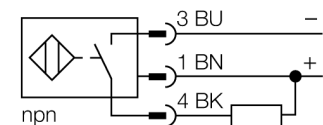

Funktionsprinzip

Induktive Sensoren erfassen berührungslos und verschleißfrei metallische Objekte. Dazu benutzen sie ein hochfrequentes elektromagnetisches Wechselfeld, das mit dem Erfassungsobjekt in Wechselwirkung tritt. Bei induktiven Ringsensoren wird dieses Feld von einem LC-Resonanzkreis erzeugt. Das Erfassungsobjekt wirkt als Spulenkern.

Ausgangsverhalten

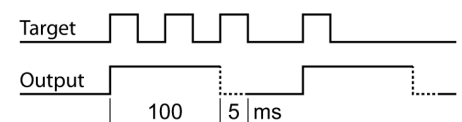

| | |
|---|---|
| Typenbezeichnung | BI15R-W30-DAN6X-H1141 |
| Ident-Nr. | 14041 |
| Ringinnendurchmesser D | 15.1 mm |
| Stahlkugeldurchmesser (DIN 5401) | ≥ 1.5 mm |
| Durchfluggeschwindigkeit | 0.1...50 m/s |
| Impulspause | ≥ 5 ms |
| Impulsdauer | 100 ms ±20 % |
| Umgebungstemperatur | -25...+70°C |
| Betriebsspannung | 10... 30 VDC |
| Restwelligkeit | ≤ 10 % U _{sn} |
| DC Bemessungsbetriebsstrom | ≤ 200 mA |
| Leerlaufstrom I ₀ | ≤ 10 mA |
| Reststrom | ≤ 0.1 mA |
| Bemessungsisolationsspannung | ≤ 0.5 kV |
| Kurzschlusschutz | ja/ taktend |
| Spannungsfall bei I ₀ | ≤ 2.5 V |
| Drahtbruchsicherheit / Verpolungsschutz | ja/ vollständig |
| Ausgangsfunktion | Dreidraht, Schließer, NPN |
| Schaltfrequenz | 0.008 kHz |
| Bauforn | Ringsensor, W30 |
| Abmessungen | 60 x 35 x 30 mm |
| Gehäusewerkstoff | Kunststoff, PA12-GF30 |
| Anschluss | Steckverbinder, M12 x 1 |
| Spulenkörper | Kunststoff, POM |
| Vibrationsfestigkeit | 55 Hz (1 mm) |
| Schockfestigkeit | 30 g (11 ms) |
| Schutzart | IP67 |
| MTTF | 2283 Jahre nach SN 29500 (Ed. 99) 40 °C |
| Schaltzustandsanzeige | LED, gelb |

**Induktiver Sensor
Ringsensor
BI15R-W30-DAN6X-H1141**

| | |
|-----------|--------|
| Abstand D | 120 mm |
| Abstand W | 120 mm |
| Abstand S | 15 mm |
| Abstand G | 120 mm |



**Induktiver Sensor
Ringsensor
BI15R-W30-DAN6X-H1141**

TURCK

Industrielle
Automation

Zubehör

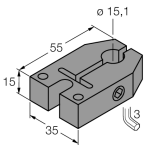
| Typ | Ident-Nr. | | Maßbild |
|--------------|-----------|--|---|
| BS-Bi15R-W30 | 6900400 | Rohr-Befestigungsschelle zur direkten Montage am Rohr; Klemmenvermögen 14...15 mm; Werkstoff: POM; im Lieferumfang enthalten: 1x M4 x 30 (DIN 912-A2); 2x M4 x 35 (DIN 912-A2) |  |

Anschlusszubehör

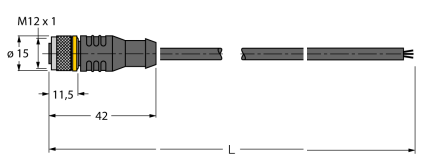
| Typ | Ident-Nr. | | Maßbild |
|-------------|-----------|---|--|
| RKC4T-2/TEL | 6625010 | Anschlussleitung, M12-Kupplung, gerade, 3-polig, Leitungslänge: 2m, Mantelmaterial: PVC, schwarz; cULus-Zulassung; andere Leitungslängen und Ausführungen lieferbar, siehe www.turck.com |  |