

**Indukční senzor
kruhový senzor
BI10R-Q14-AP6X2-H1141**

TURCK

Industrial
Automation

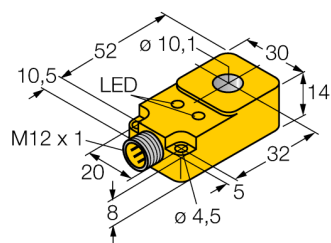

- kvádrové pouzdro, výška 14 mm
- plast PBT-GF30-V0
- statický výstup
- šířka výstupního impulzu 100 ms
- 3drát DC, 10...30 VDC
- spínací PNP výstup
- konektor M12x1

Schéma zapojení

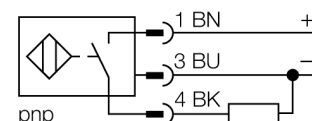

Funkční princip

Indukční senzory detekují bezdotykově a bez opotřebení kovové objekty. Pracují na principu vysokofrekvenčního elektromagnetického střídavého pole, které je identifikovaným objektem zatlumováno. U kruhových indukčních senzorů je toto pole generováno pomocí rezonančního LC obvodu. Snímaný objekt funguje jako jádro cívky.

Typové označení BI10R-Q14-AP6X2-H1141
Identifikační číslo 1407100

Vnitřní průměr D 10.1 mm
Průměr ocelové kuličky (DIN 5401) ≥ 2 mm
Rychlost průletu 1...28 m/s
Mezera mezi impulzy ≥ 5 ms
Šířka impulzu na výstupu 100 ms ± 20 %
Okolní teplota -25... +70°C

Napájecí napětí 10...30VDC
Zvlnění ≤ 10 % $U_{s\%}$
DC jmenovitý provozní proud ≤ 200 mA
Proud naprázdno I_0 ≤ 15 mA
Zbytkový proud ≤ 0.1 mA
Jmenovité izolační napětí ≤ 0.5 kV
Ochrana proti zkratu ano/ taktovaná
Pokles napětí při I_0 ≤ 1.8 V
Ochrana proti přerušení vodiče / přepólování ano/ kompletní
Výstupní funkce třídrát, spínací kontakt, PNP
Frekvence spínání 0.008 kHz

Pouzdro kruhový senzor, Q14
Rozměry 62.5 x 30 x 14 mm
Materiál pouzdra plast, PBT
Připojení konektor, M12 x 1
Tělesa cívek plast, POM
Odolnost vůči vibracím 55 Hz (1 mm)
Odolnost proti rázům 30 g (11 ms)
Stupeň krytí IP67
MTTF 2283Roky dle SN 29500 (Ed. 99) 40°C

Indikace napájení LED zelená
Indikace stavu výstupu LED žlutá

**Indukční senzor
kruhový senzor
BI10R-Q14-AP6X2-H1141**

Vzdálenost D	45 mm
Vzdálenost W	45 mm
Vzdálenost S	14 mm
Vzdálenost G	30 mm

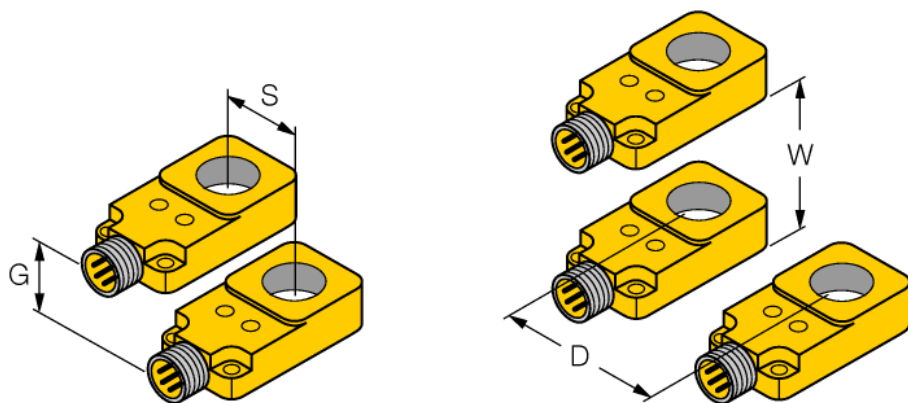

**Indukční senzor
kruhový senzor
BI10R-Q14-AP6X2-H1141**

TURCK

Industrial
Automation

Wiring accessories

Typové označení	Identifikační číslo		Rozměrový náčrtek
RKC4T-2/TEL	6625010	Připojovací kabel, zásuvka M12 přímá 3pinová, délka kabelu: 2 m, materiál kabelu: černé PVC; cULus certifikát; k dispozici i jiné délky kabelu a provedení, viz www.turck.cz	