

Indukční senzor kruhový senzor BI65R-Q80-AP6X2-H1141

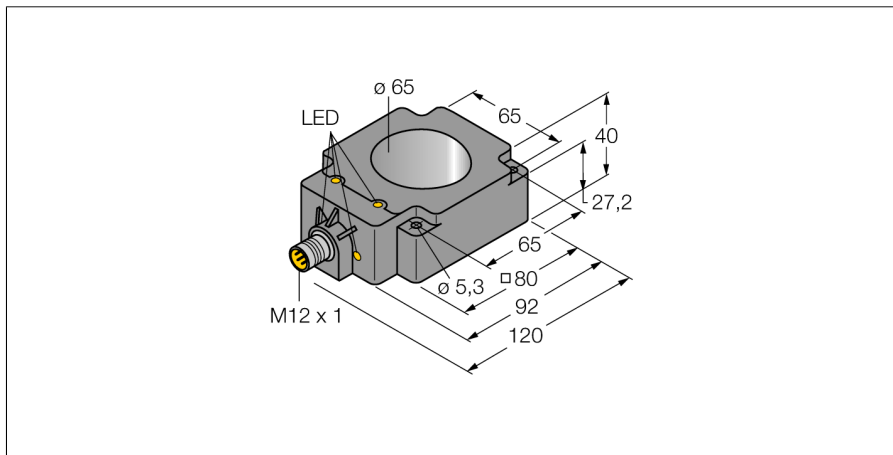

- kvádrové pouzdro, výška 40 mm
- plast PBT-GF30-V0
- statický výstup
- šířka výstupního impulzu 100 ms
- 3drát DC, 10...30 VDC
- spínací PNP výstup
- konektor M12x1

Schéma zapojení

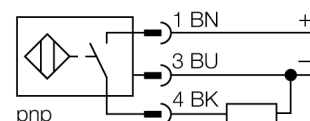

Funkční princip

Indukční senzory detekují bezdotykově a bez opotřebení kovové objekty. Pracují na principu vysokofrekvenčního elektromagnetického střídavého pole, které je identifikovaným objektem zatlumováno. U kruhových indukčních senzorů je toto pole generováno pomocí rezonančního LC obvodu. Snímaný objekt funguje jako jádro cívky.

Typové označení	BI65R-Q80-AP6X2-H1141
Identifikační číslo	1407531
Vnitřní průměr D	65 mm
Průměr ocelové kuličky (DIN 5401)	≥ 10 mm
Provedení	nevestavné
Mezera mezi impulzy	≥ 1 ms
Šířka impulzu na výstupu	100 ms ± 20 %
Okolní teplota	-25... +70°C
Napájecí napětí	10...30VDC
Zvlnění	≤ 10 % U _{sn}
DC jmenovitý provozní proud	≤ 200 mA
Proud naprázdno I ₀	≤ 15 mA
Zbytkový proud	≤ 0.1 mA
Jmenovité izolační napětí	≤ 0.5 kV
Ochrana proti zkratu	ano/ taktovaná
Pokles napětí při I ₀	≤ 1.8 V
Ochrana proti přerušení vodiče / přepólování	ano/ kompletní
Výstupní funkce	třídrát, spínací kontakt, PNP
Frekvence spínání	0.01 kHz
Pouzdro	kruhový senzor, Q80
Rozměry	92 x 80 x 40 mm
Materiál pouzdra	plast, PBT
Připojení	konektor, M12 x 1
Tělesa cívek	plast, PA66
Odolnost vůči vibracím	55 Hz (1 mm)
Odolnost proti rázům	30 g (11 ms)
Stupeň krytí	IP67
MTTF	2283Roky dle SN 29500 (Ed. 99) 40°C
Indikace napájení	LED zelená
Indikace stavu výstupu	LED žlutá

**Indukční senzor
kruhový senzor
BI65R-Q80-AP6X2-H1141**

Vzdálenost D	140 mm
Vzdálenost W	150 mm
Vzdálenost S	65 mm
Vzdálenost G	90 mm
Vzdálenost C	30 mm

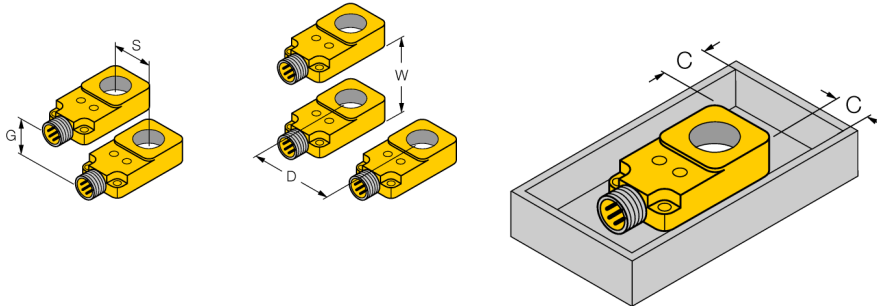

Upevnění na kovovou desku není možné

**Indukční senzor
kruhový senzor
BI65R-Q80-AP6X2-H1141**

TURCK

Industrial
Automation

Wiring accessories

Typové označení	Identifikační číslo		Rozměrový náčrtek
RKC4T-2/TEL	6625010	Připojovací kabel, zásuvka M12 přímá 3pinová, délka kabelu: 2 m, materiál kabelu: černé PVC; cULus certifikát; k dispozici i jiné délky kabelu a provedení, viz www.turck.cz	