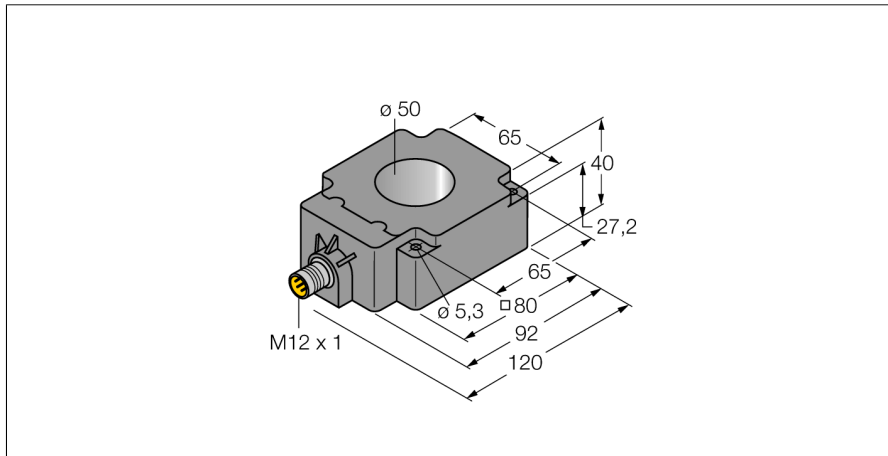
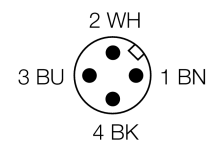
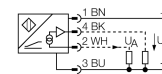

**senzor inductiv
pentru recunoaștere material
BI50R-Q80-2LU-H1141/S950**

- rectangular, 40 mm înălțime
- plastic, PBT-GF30-V0
- analogic
- 1x ieșire analogică pentru evaluarea amplitudinii
- 1x ieșire analogică pentru evaluarea fazei
- conector M12 x 1

Diagramă de conexiuni

Descriere tip	BI50R-Q80-2LU-H1141/S950
Număr identificare	1534609
Diametrul interior al inelului D	50 mm
Domeniu de măsură [A...B]	în funcție de lungimea conului ≤ 0.5 %, după un timp de pornire de 0.5 h
Derivă de temperatură	≤ ± 0.06 % / K
Temperatura mediului	-25...+70°C
Tensiune de alimentare	15...30Vcc
Ripul rezidual	≤ 10 % U _s
Curent fără sarcină I ₀	≤ 8 mA
Tensiune nominală de izolare	≤ 0.5 kV
Protecție la scurtcircuit	da
Protecție la întrerupere fir / alimentare inversă	da/ completă
Ieșire	4-fire, ieșire analogică
ieșire în tensiune	0...10V
Tensiune de ieșire (fază)	≥ 1...≤ 10Vcc
Rezistența de sarcină pentru ieșirea în tensiune	≥ 4.7 kΩ
Frecvența de repetiție a secvenței de măsurare	80 Hz
Design	Senzor inelar, Q80
Dimensiuni	92 x 80 x 40mm
Materialul carcasei	plastic, PBT
Conectare	Conector, M12 x 1
Corp bobină	plastic, PA66
Rezistență la vibrații	55 Hz (1 mm)
Rezistență la șoc	30 g (11 ms)
Grad de protecție	IP67
MTTF	751ani conform SN 29500 (Ed. 99) 40 °C

Principiu de funcționare

In many areas a quick analysis of the materials used is necessary. Exemplele includ o aplicație pentru sortarea cutiilor de băutură confecționate din tablă de aluminiu sau oțel galvanizat, sau selectarea țevilor fabricate din diferite materiale. Turck a dezvoltat pentru acest tip de aplicație un senzor inductiv analogic care procesează atât amplitudinea cât și faza semnalului. Ambele semnale sunt disponibile la ieșire ca semnale analogice și pot fi procesate cu ajutorul unei unități de procesare. Marele avantaj al acestei metode inductiv-analogică este faptul că detecția nu este influențată de distanța până la obiectul detectat.

**senzor inductiv
pentru recunoaștere material
BI50R-Q80-2LU-H1141/S950**

TURCK

Industrial
Automation

Instrucțiuni de montare / Descriere

distanțe minime

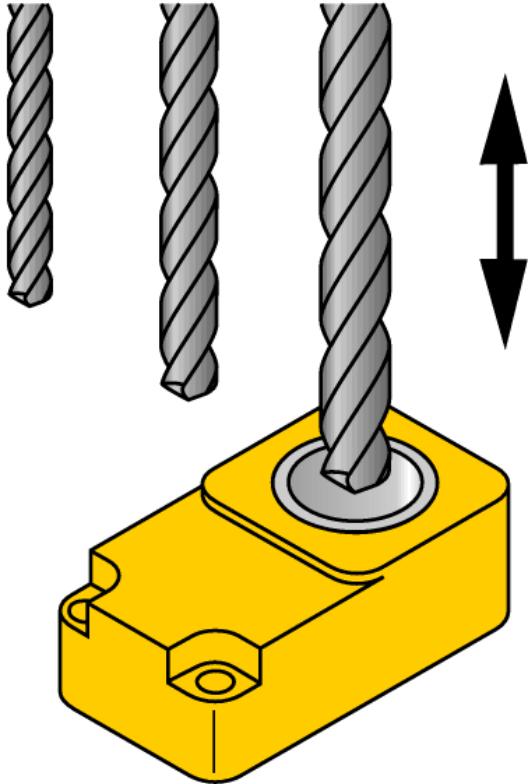

**senzor inductiv
pentru recunoaștere material
BI50R-Q80-2LU-H1141/S950**

TURCK

Industrial
Automation

Accesorii conectare

Tip	Număr identificare		Desen cu dimensiuni
RKC4.4T-2/TEL	6625013	Cablu de conectare, mamă M12, drept, 4-pini, lungime cablu: 2 m, material manta: PVC, negru; certificare cULus; sunt disponibile alte lungimi și calități de cablu, pe www.turck.com	