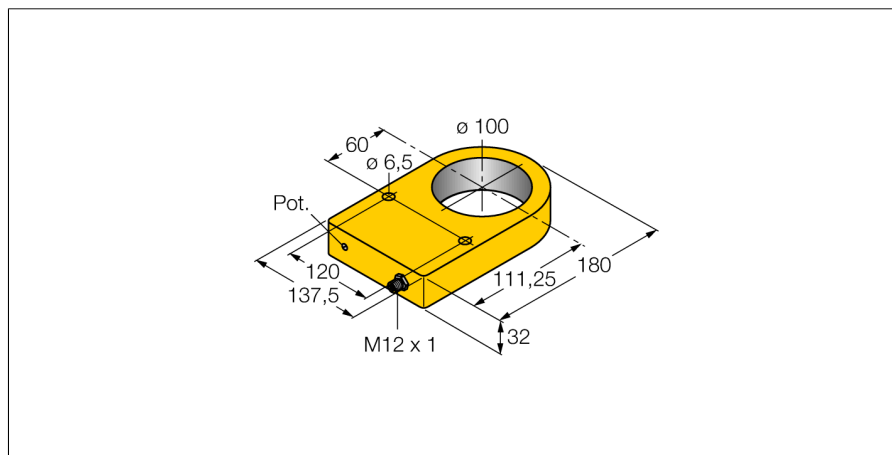
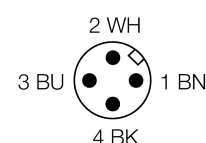
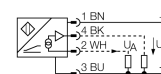

**sensor inductivo
para la detección de material
NI100R-S32XL-2LU-H1141/S950**

- rectangular, 32 mm altura
- plástico, POM
- analógico
- 1x salida analógica con evaluación de la amplitud
- 1x salida analógica con evaluación de fase
- conector, M12 x 1

Esquema de conexiones

Designación de tipo	NI100R-S32XL-2LU-H1141/S950
Nº de identificación	1534610

Diámetro interior del anillo D	100 mm
Rango de medición [A...B]:	en función de la longitud del cono ≤ 0,5 %, tras 0,5 h de calentamiento
Variación de temperatura	≤ ± 0.06 % / K
Temperatura ambiente	-25... +70°C

Tensión de servicio	15...30 VDC
Ondulación residual	≤ 10 % U _{ss}
Corriente sin carga I ₀	≤ 8 mA
Tensión nominal de aislamiento	≤ 0.5 kV
Protección cortocircuito	sí
Protección ante corto-circuito/polaridad inversa	sí/ completa
Función de salida	4 hilos, salida analógica
Salida de tensión	0...10V
Salida de tensión (fase)	≥ 1...≤ 10VDC
Resistencia de carga de la salida de tensión	≥ 4.7 kΩ
Frecuencia de conversión	80 Hz

Modelo	sensor de anillo, S32XL
Medidas	180 x 137.5 x 32 mm
Material de la carcasa	plástico, POM
Conexión	conector, M12 x 1
Cuerpo de la bobina	plástico, POM
Resistencia a la vibración	55 Hz (1 mm)
Resistencia al choque	30 g (11 ms)
Grado de protección	IP67
MTTF	751Años según SN 29500 (ed. 99) 40°C

Principio de funcionamiento

En muchas aplicaciones se requiere un análisis rápido de los metales empleados. Ejemplos de ello son la clasificación de latas de bebidas de aluminio u hojalata así como la diferenciación de tubos de distintos metales que se producen en una instalación. Turck ha desarrollado para esos casos un sensor inductivo que no sólo evalúa la señal de la amplitud, sino también la señal de fase. Las dos señales son análogas pudiendo ser asociadas con ayuda de un control y evaluadas matemáticamente. La gran ventaja de este método de medición inductivo analógico es la determinación de metales independientemente de la distancia.

sensor inductivo
para la detección de material
NI100R-S32XL-2LU-H1141/S950

TURCK

Industrial
Automation

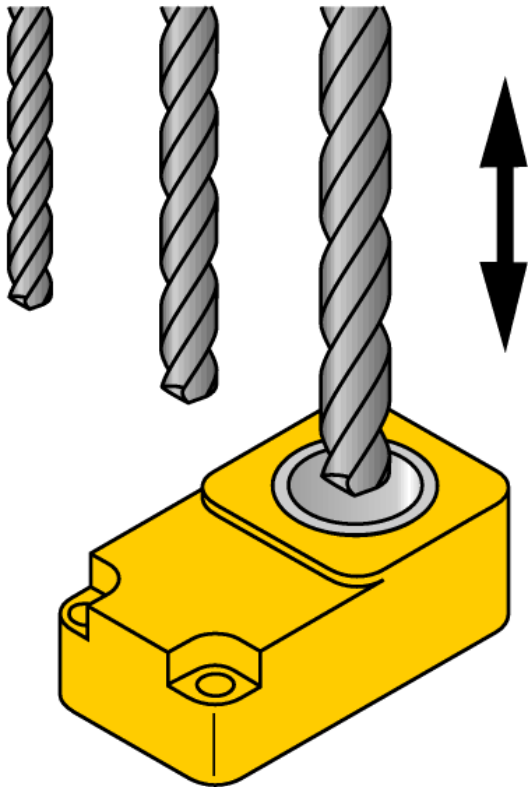

**sensor inductivo
para la detección de material
NI100R-S32XL-2LU-H1141/S950**

Accesorios de cableado

Modelo	N° de identificación		Dibujo acotado
RKC4.4T-2/TEL	6625013	Cable de conexión, conector hembra M12, recto, 4 polos, longitud de cable: 2m, material de la funda: PVC, negro; homologación cULus; disponibles otras longitudes de cable y variantes, véase www.turck.com	