

**Индуктивный датчик  
щелевой тип  
SI2-K08-AN7**

**TURCK**

Industrial  
Automation

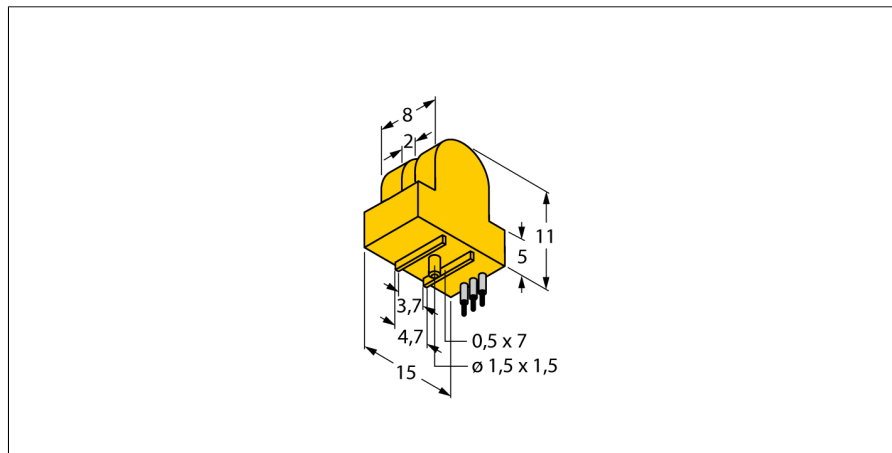

- Щелевой датчик, высота 8 мм
- Пластмасса, полипропилен
- Механический ограничитель для снятия инструментов аналогового указателя
- 3-проводной DC, 10...30 В DC
- нормально открытый прп-выход
- TTL совместимо
- кабельное соединение

**Схема подключения**

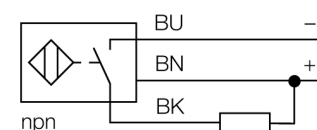

**Принцип действия**

Индуктивные датчики разработаны для бесконтактного (без износа) детектирования металлических объектов. Для этого используют высокочастотное электромагнитное АС поле, взаимодействующее с мишенью. В индуктивных датчиках это поле генерируют при помощи LC резонансного контура с катушкой с ферритовым сердечником.

<b>Тип</b>	SI2-K08-AN7
<b>Идент. №</b>	1719601
<b>Ширина слота</b>	2 мм
Повторяемость	≤ 2 % полн. шкалы
Температурный дрейф	10 %
Гистерезис	3...15 %
Температура окружающей среды	-25...+70 °C
<b>Рабочее напряжение</b>	10...30В =
Остаточная пульсация	≤ 2 % $U_{ss}$
Номинальный постоянный рабочий ток	≤ 100 мА
Ток холостого хода $I_0$	≤ 10 мА
Остаточный ток	≤ 0.1 мА
Номинальное напряжение на изоляции	≤ 0.075 кВ
Защита от короткого замыкания	нет
Падение напряжения при $I_0$	≤ 1.5 В
Защита от обрыва провода/ обратной полярности	yes/ да (напряжение питания)
Выходная функция	3-проводн., Н.О., NPN
Частота переключения	1 кГц
<b>Конструкция</b>	щелевой датчик, K08
Размеры	11 x 15 x 8 мм
Материал корпуса	Пластмасса, ПП
Материал активной поверхности	пластмасса, ПП
Соединение	кабель
Качество кабеля	0.8мм, Lif91Y, TPE-O, 0.5 м
Поперечное сечение кабеля	1x0.1мм <sup>2</sup>
Вибростойкость	55 Гц (1 мм)
Ударопрочность	30 г (11 мс)
Класс защиты	IP67
MTTF	2283лет в соответствии с SN 29500-(Изд. 99) 40 °C

**Индуктивный датчик  
щелевой тип  
SI2-K08-AN7**

Расстояние D	0 мм
Расстояние T	5 мм
Расстояние S	0 мм
Расстояние G	1 мм
Расстояние A	15 мм
Расстояние C	15 мм

