

Détecteur inductif en forme de fourche SI2-K08-AN7

TURCK

Industrial
Automation

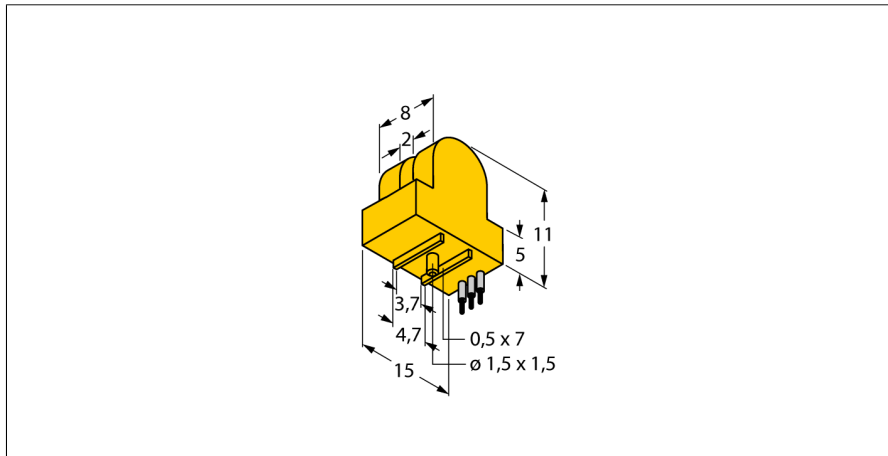

- détecteur en forme de fourche, hauteur 8mm
- plastique, polypropylène
- butée mécanique amovible pour des appareils de mesure à aiguille analogiques
- DC, 3 fils, 10...30 VDC
- contact N.O., sortie NPN
- compatible TTL
- raccordement par câble

Schéma de raccordement

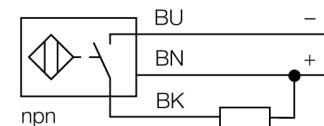

Principe de fonctionnement

Les détecteurs inductifs permettent de détecter des objets métalliques sans contact physique et sans usure. Donc ils utilisent un champ électro-magnétique alternatif à haute fréquence. Ce champ magnétique entre en interaction avec l'objet à détecter. Pour les détecteurs inductifs, ce champ est généré par un circuit résonnant LC avec un noyau en ferrite.

Type	SI2-K08-AN7
No. d'identité	1719601
Entrefer	2 mm
Reproductibilité	≤ 2 % de la valeur finale
Dérive en température	10 %
Hystérésis	3... 15 %
Température ambiante	-25...+70 °C
Tension de service	10...30 VDC
Taux d'ondulation	≤ 10 % $V_{crête \ à \ crête}$
Courant de service nominal (DC)	≤ 100 mA
Consommation propre à vide I_0	≤ 10 mA
Courant résiduel	≤ 0.1 mA
Tension d'isolement nominale	≤ 0.075 kV
Protection contre les courts-circuits	non
Tension de déchet à I_0	≤ 1.5 V
Protection contre les ruptures de câble/inversions de polarité	oui/ oui (alimentation en courant)
Fonction de sortie	3 fils, contact N.O., NPN
Fréquence de commutation	1 kHz
Format	Détecteur en forme de fourche, K08
Dimensions	11 x 15 x 8 mm
Matériau de boîtier	plastique, PP
Matériau face active	plastique, PP
Raccordement	câble
qualité de câble	0.8 mm, Lif91Y, TPE-O, 0.5 m
Section câble	1x 0.1mm ²
Résistance aux vibrations	55 Hz (1 mm)
Résistance aux chocs	30 g (11 ms)
Type de protection	IP67
MTTF	2283Années suivant SN 29500 (Ed. 99) 40°C

**Détecteur inductif
en forme de fourche
SI2-K08-AN7**

Distance D	0 mm
Distance T	5 mm
Distance S	0 mm
Distance G	1 mm
Distance A	15 mm
Distance C	15 mm

