

- závitové pouzdro M8x1
- nerez, povlak PTFE
- faktor 1 pro všechny kovy
- stupeň krytí IP68
- odolnost vůči magnetickému poli
- vysoká spínací vzdálenost
- vysoká frekvence spínání
- integrovaná ochrana proti zatlušení
- malá volná zóna
- 3drát DC, 10...30 VDC
- spínací PNP výstup
- konektor M12x1

Typové označení Ni6U-EGT08-AP6X-H1341
Identifikační číslo 4635811

Jmenovitá spínací vzdálenost Sn 6 mm
Provedení nevestavné
Zajištěná spínací vzdálenost $\leq (0,81 \times S_n)$ mm
Opakovatelnost $\leq 2\%$ z rozsahu
Teplotní drift $\leq \pm 20\%$, $\leq 0^\circ\text{C}$
Hystereze 3...15 %
Okolní teplota -25... +70°C

Napájecí napětí 10...30VDC
Zvlnění $\leq 10\%$ U_{ss}
DC jmenovitý provozní proud ≤ 150 mA
Proud naprázdno I_0 ≤ 15 mA
Zbytkový proud $\leq 0,1$ mA
Jmenovité izolační napětí $\leq 0,5$ kV
Ochrana proti zkratu ano/ taktovaná
Pokles napětí při I_0 $\leq 1,8$ V
Ochrana proti přerušení vodiče / přepólování ano/ kompletní
Výstupní funkce třídrát, spínací kontakt, PNP
Třída ochrany □
Frekvence spínání 1 kHz

Pouzdro závitová pouzdra, M8 x 1
Rozměry 57 mm
Materiál pouzdra nerez ocel, 1.4427 SO, PTFE povlak
Materiál aktivní plochy plast, PP, PTFE povlak
Utahovací moment upevňovací matice 10 Nm
Připojení konektor, M12 x 1
Odolnost vůči vibracím 55 Hz (1 mm)
Odolnost proti rázům 30 g (11 ms)
Stupeň krytí IP68
MTTF 874Roky dle SN 29500 (Ed. 99) 40°C

Indikace stavu výstupu LED žlutá

Schéma zapojení

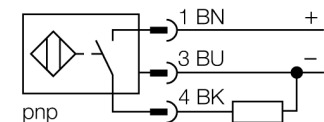

Funkční princip

Indukční senzory detekují bezdotykově a bez opotřebení kovové objekty. Senzory Uprox®+ mají díky patentovanému vícecívkovému systému celou řadu výhod. Například vysokou spínací vzdálenost, maximální flexibilitu, vysokou bezpečnost provozu.

Vzdálenost D	3 x B
Vzdálenost W	3 x Sn
Vzdálenost T	3 x B
Vzdálenost S	1,5 x B
Vzdálenost G	6 x Sn
Vzdálenost N	2 x Sn
Průměr aktivní plochy B	Ø 8 mm

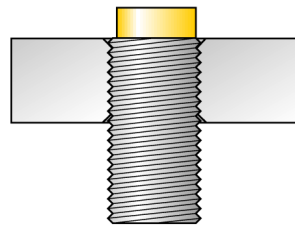
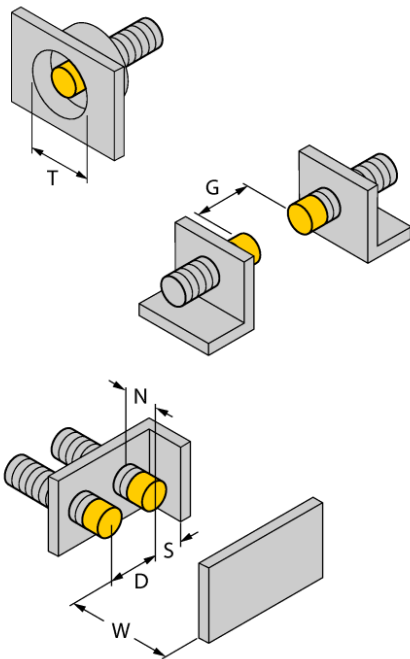

U všech nevestavných závitových senzorů *uprox*®+ je možná vestavba až po hranu pouzdra. Bezpečný provoz je zajištěn snížením spínací vzdálenosti.

Příslušenství

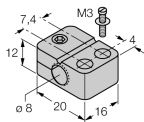
Typové označení	Identifikační číslo		Rozměrový náčrtek
BST-08B	6947210	Montážní úchytka s pevným dorazem pro závitová pouzdra; materiál: PA6	
BSS-08	6901322	Montážní úchytka pro válcová a závitová pouzdra; materiál: polypropylen	