

Inductieve sensor met analoge uitgang WI70-M18-LIU5

TURCK

Industrial
Automation

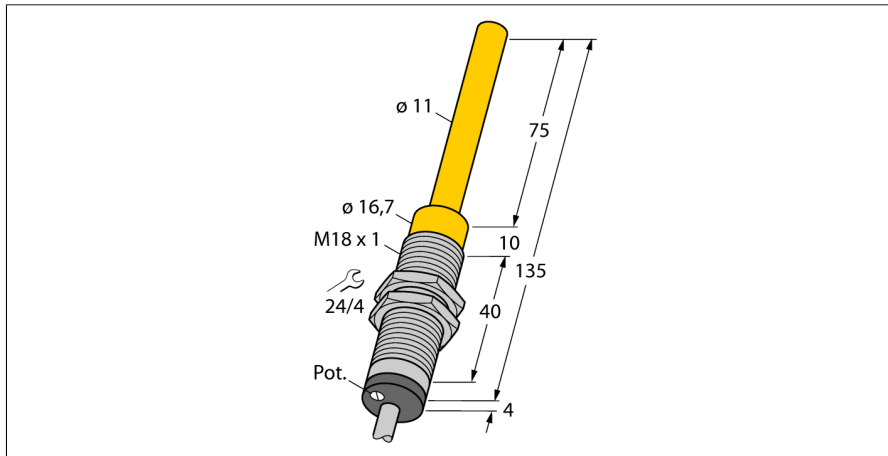

- schroefdraad, M18 x 1
- messing verchroomd
- activering door kortsluiting, blind gat of gelijkaardig
- 4-draads, 15...30 VDC
- analoge uitgang
- 0...10 V en 4...20 mA
- kabel aansluiting

Aansluitschema

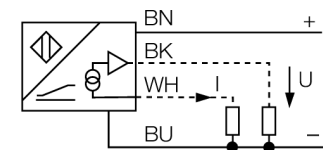

Functieprincipe

Eenvoudige regelingstaken kunnen met inductieve sensoren van Turck met analoge uitgang opgelost worden. Zij leveren een afstandsproportioneel stroom-, spannings- of frequentiesignaal. Dit uitgangssignaal is bij de analoge sensoren van TURCK over het totale detectiebereik lineair in verhouding tot de afstand van het bedempingsobject.

Meetbereik

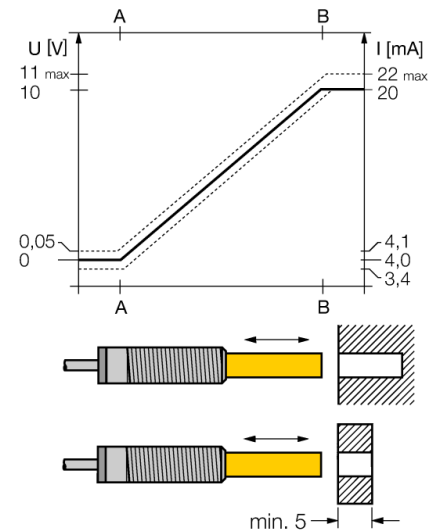

Type	WI70-M18-LIU5
Ident no.	1536600
Meetbereik [A...B]	0...70mm
Inbouwvoorwaarde	niet-bondig
Herhalingsnauwkeurigheid	≤ 1 % van het meetbereik A – B ≤ 0,5 %, na 0,5 h opwarmtijd
Lineariteitsafwijking	≤ 3 %
Temperatuurdrift	≤ ± 0.06 % / K
Omgevingstemperatuur	-25...+70 °C
Bedrijfsspanning U_s	15...30 VDC
Restriempelspanning	≤ 10 % U _s
Eigen stroomopname I_s	≤ 8 mA
Nominale isolatiespanning	≤ 0.5 kV
Kortsluitbeveiliging	ja
Draadbreukbeveiliging / Omloopbeveiliging	ja/ volledig
Uitgangsfunctie	4-draads, analoge uitgang
Spanningsuitgang	0...10V
Stroomuitgang	4...20mA
Lastweerstand spanningsuitgang	≥ 4.7 kΩ
Lastweerstand stroomuitgang	≤ 0.4 kΩ
Metingvolgfrequentie	40 Hz
Bouwworm	schroefdraad, M18 x 1
Afmetingen	139 mm
Sondelengte	75 mm
Materiaal behuizing	metaal, CuZn, verchroomd
Materiaal actief vlak	kunststof, PA12-GF30
Eindkap	kunststof, EPTR
max. aandraaimoment behuizingsmoer	25 Nm
Aansluiting	Kabel
Kabeluitvoering	5.2 mm, LifYY, PVC, 2 m
Kabeldoorsnede	4x 0.34mm ²
Vibratiebestendigheid	55 Hz (1 mm)
Schokbestendigheid	30 g (11 ms)
Beschermingsgraad	IP67
MTTF	751Jaren volgens SN 29500 (Ed. 99) 40°C
Meegeleverd	messing-ring

Inductieve sensor met analoge uitgang WI70-M18-LIU5

TURCK

Industrial
Automation

Afstand D	3 x B
Afstand W	2 x B
Afstand T	5 x B
Afstand S	1 x B
Afstand G	3 x B
Afstand N	85 mm

Diameter van het actief vlak B \varnothing 18 mm

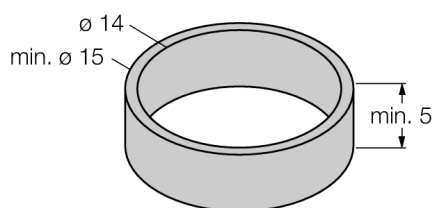
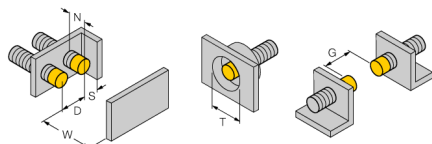

enkel NF-metalen gebruiken voor ring of blind gat

de diameter van het bedempingsgat is afhankelijk van zijn wanddikte en van het materiaal

enkel met de meegeleverde NF-ring worden de waarden die in de technische fiche worden vermeld in acht genomen

Bij niet inachtneming en bij gebruik van een blind gat kan het meetbereik verminderen.

**Inductieve sensor
met analoge uitgang
WI70-M18-LIU5**

TURCK

Industrial
Automation

Toebehoren

Type	Ident no.		Afmetingen
BST-18B	6947214	bevestigingsbeugel voor apparaten met schroefdraad, met vaste aanslag; materiaal: PA6	
QM-18	6945102	bevestigingsbeugel voor snelle montage met vaste aanslag; materiaal: messing verchroomd externe schroefdraad M24 x 1,5. Opgelet: De schakelafstand van de naderingsschakelaars kan door het gebruik van bevestigingsbeugels voor snelle montage verkleinen.	
MW-18	6945004	bevestigingsbeugel voor apparaten met schroefdraad; materiaal: roestvast staal A2 1.4301 (AISI 304)	
BSS-18	6901320	bevestigingsbeugel voor apparaten met schroefdraad en gladde behuizing; materiaal: polypropyleen	
IM43-13-SR	7540041	Grenswaardensignaalgever; eenkanalig; ingang 0/4...20mA of 0/2...10V; voeding van een tweedraads- of driedraads-transmitter/sensor; grenswaardeninstelling via Teach-drukknop; drie relaisuitgangen met telkens een N.O.; afneembare klemmenblokken; 27 mm breedte; universele bedrijfsspanning 20...250VUC; zie catalogus Interfacetechniek voor meer grenswaardensignaalgevers	