

Indukční senzor s rozšířeným teplotním rozsahem BI10-EM30-AP6/S907

- závitové pouzdro M30x1,5
- nerez 1,4571
- teplotní rozsah do +160°C
- DC 3drát, 10...30 VDC
- spínací PNP výstup
- připojení kabelem

Schéma zapojení

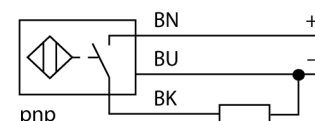

Funkční princip

Indukční senzory detekují bezdotykově a bez opotřebení kovové objekty. Pracují na principu vysokofrekvenčního elektromagnetického střídavého pole, které je identifikovaným objektem zatlumováno. U indukčních senzorů je toto pole vytvářeno jedním LC-rezonančním obvodem s jednou cívku s feritovým jádrem. Indukční senzory ve speciálním provedení lze nasadit při teplotách od -60°C až do +250°C.

Křivka snížení výkonu

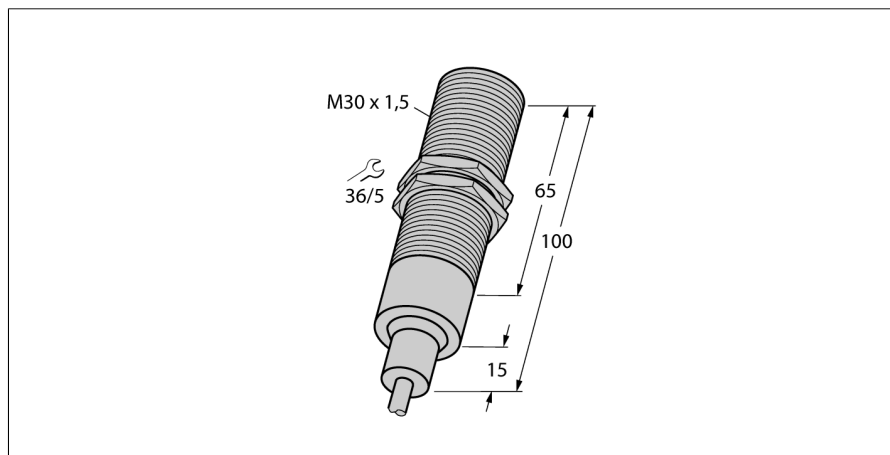
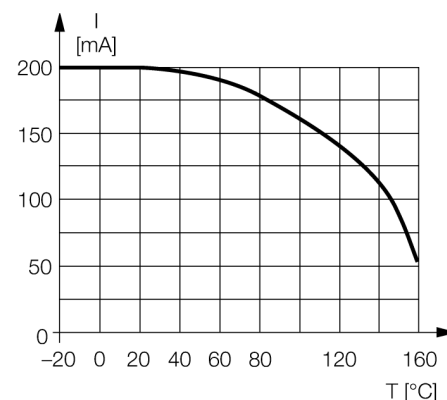

Typové označení	BI10-EM30-AP6/S907
Identifikační číslo	4614513
Jmenovitá spínací vzdálenostS_n	10 mm
Provedení	vestavné
Zajištěná spínací vzdálenost	$\leq (0,81 \times S_n)$ mm
Faktor korekce	$S_t37 = 1; A_I = 0,3; nerez = 0,7; M_s = 0,4$
Opakovatelnost	$\leq 2\%$ z rozsahu
Teplotní drift	20 %
Hystereze	3...15 %
Okolní teplota	-25... +160°C
Napájecí napětí	10...30VDC
Zvlnění	$\leq 10\% U_{ss}$
DC jmenovitý provozní proud	≤ 200 mA
Proud výstupu	viz výkonová křivka
Proud naprázdno I_0	≤ 15 mA
Zbytkový proud	$\leq 0,1$ mA
Jmenovité izolační napětí	$\leq 0,5$ kV
Ochrana proti zkratu	ano/ taktovaná
Pokles napětí při I_0	$\leq 1,8$ V
Ochrana proti přerušování vodiče / přepólování	ano/ kompletní
Výstupní funkce	třídrát, spínací kontakt, PNP
Frekvence spínání	0.2 kHz
Pouzdro	závitová pouzdra, M30 x 1.5
Rozměry	100 mm
Materiál pouzdra	nerez ocel, V4A (1.4571)
Materiál aktivní plochy	plast, PEEK
Koncovka	plast, PTFE
Připustný tlak na čelní kryt	≤ 10 bar
Utahovací moment upevňovací matice	75 Nm
Připojení	kabel
Kabel	3.7mm, PTFE, FEP, 2 m
Průřez kabelu	3 x 0.34 mm ²
Odolnost vůči vibracím	55 Hz (1 mm)
Odolnost proti rázům	30 g (11 ms)
Stupeň krytí	IP68 / IP69K

**Indukční senzor
s rozšířeným teplotním rozsahem
BI10-EM30-AP6/S907**

TURCK

Industrial
Automation

Příslušenství

Typové označení	Identifikační číslo		Rozměrový náčrtek
MW-30	6945005	Montážní úchytka pro závitová pouzdra; materiál: nerez A2 1.4301 (AISI 304)	