

senzor de câmp magnetic
Compact design for small hydraulic cylinders
BIM-UNTK-AN6X-0,3-PSG3M

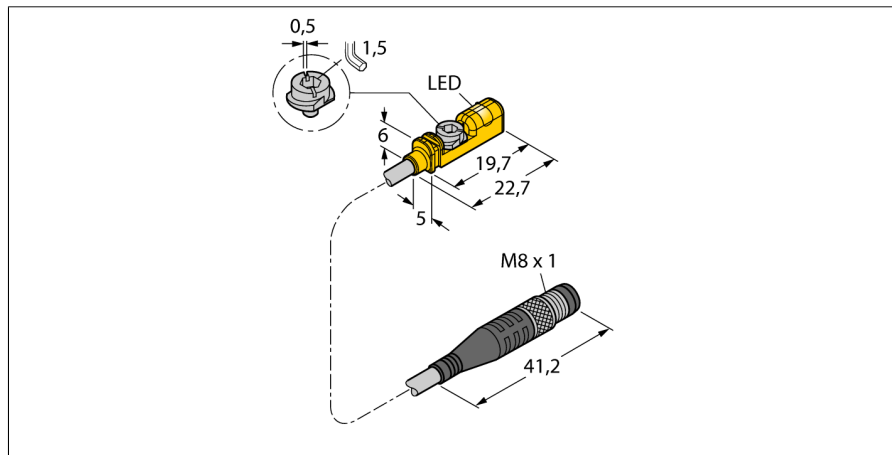

- Pentru cilindri cu canal-T fără accesorii de montare
- Sunt disponibile accesorii opționale pentru montare pe alte tipuri de carcase cilindrice.
- Montare cu o singură mână
- Montare directă pe senzor a accesoriului de reglare fină și a opritorului
- Montare stabilă
- senzor magneto-rezistiv
- 3-fire DC, 12...30 VDC
- Contact NO, ieșire NPN
- Pigtail cu conector tată M8 x 1

| | |
|---|---|
| Descriere tip | BIM-UNTK-AN6X-0,3-PSG3M |
| Număr identificare | 4686016 |
| Viteză de trecere | ≤ 3 m/s |
| Repetabilitate | ≥ ± 0.1 mm |
| Derivă de temperatură | ≤ 0.1 mm |
| Histerzis | ≤ 1 mm |
| Temperatura mediului | -25...+70°C |
| Tensiune de alimentare | 12...30Vcc |
| Riplot rezidual | ≤ 10 % U _{ss} |
| Curent nominal de alimentare în c.c. | ≤ 150 mA |
| Curent fără sarcină I ₀ | ≤ 15 mA |
| Curent rezidual | ≤ 0.1 mA |
| Tensiune nominală de izolare | ≤ 0.5 kV |
| Protecție la scurtcircuit | da/ ciclic |
| Cădere de tensiune la I ₀ | ≤ 1.8 V |
| Protecție la întrerupere fir / alimentare inversă | da/ completă |
| Ieșire | 3-fire, normal deschis, npn |
| Frecvență de comutare | 0.3 kHz |
| Design | Dreptunghiular |
| Dimensiuni | 19.7 x 5 x 6mm |
| Materialul carcasei | plastic, PP |
| Materialul feței active | plastic, PP |
| Cuplu de strângere | 0.4 Nm |
| Conectare | Cablu cu conector, M8 x 1 |
| Tip cablu | 3mm, gri, Lif9Y-11Y, PURm Pentru utilizare în aplicații cu traseu mobil de cablu conform declarației producătorului H1063M |
| Secțiune cablu | 3 x 0.14 mm ² |
| Rezistență la vibrații | 55 Hz (1 mm) |
| Rezistență la șoc | 30 g (11 ms) |
| Grad de protecție | IP67 |
| MTTF | 2283ani conform SN 29500 (Ed. 99) 40 °C |
| Montare pe următoarele profile | ○ □ ▣ ▤ |
| Cylindrical design | ○ □ ▣ ▤ |
| Indicare stare | LED galben |

Diagramă de conexiuni

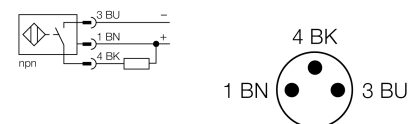

Principiu de funcționare

Senzorii pentru câmpuri magnetice sunt acționați de câmpuri magnetice prin care detectează poziția pistoanelor cilindrilor pneumatici. Deoarece câmpurile magnetice penetrează metalele nemagnetizabile, senzorul detectează prin peretele din aluminiu al cilindrului un magnet permanent atașat pistonului.

Curba de depreciere este valabilă pentru dispozitive montate în metal. Pentru instalare în aer cu sursă de alimentare de 150 mA: 12 V 49 °C, 24 V 39 °C, 30 V 18 °C.

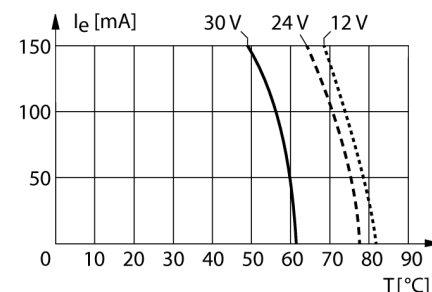

senzor de câmp magnetic
Compact design for small hydraulic cylinders
BIM-UNTK-AN6X-0,3-PSG3M

TURCK

Industrial
Automation

Instrucțiuni de montare / Descriere

Instrucțiuni de montare



Introduceți senzorul în canalul de deasupra. Montați senzorul după cum urmează, folosind șurubul fluture patentat: Șurubul fluture patentat are filet interior, care este orientat spre stânga. Două bride din plastic mențin șurubul pe poziție, garantând o montare rapidă. Rotiți șurubul în sens orar. Rotind șurubul în sens orar, șurubul se desface și atinge marginile superioare ale canalului cu aripile. Astfel, senzorul este apăsat și blocat. Folosiți o șurubelniță standard sau o cheie inbus de 1,5 mm pentru a roti șurubul cu un sfert de rotație. Cuplul de strângere de 0,4 Nm e suficient pentru o montare sigură, fără deteriorarea cilindrului. Senzorul rezistă astfel la forțe axiale și radiale de $F=100N$ aplicate cablului. Cleme pentru cablu sunt incluse la livrare. Permit montarea ușoară a cablului în canal. Accesorii de montare pentru alte dimensiuni de cilindru se comandă separat.

senzor de câmp magnetic
Compact design for small hydraulic cylinders
BIM-UNTK-AN6X-0,3-PSG3M

Accesorii



| Tip | Număr identificare | | Desen cu dimensiuni |
|-------------|--------------------|--|---------------------|
| UNT-Stopper | 4685751 | Accesorii pentru asigurarea punctului de comutație pe cilindri în T; montare cu conectare rapidă în dispozitivul de fixare a senzorului BIM-UNT; material: Plastic | |
| KLZ1-INT | 6970410 | Accesorii pentru montarea senzorului BIM-UNT pe cilindri cu tiranți; diametru: 32...40 mm; material: Aluminiu; accesorii de montare pentru alte diametre ale cilindrilor disponibile la cerere | |
| KLZ2-INT | 6970411 | Accesorii pentru montarea senzorului BIM-UNT pe cilindri cu tiranți; diametru: 50...63 mm; material: Aluminiu; accesorii de montare pentru alte diametre ale cilindrilor disponibile la cerere | |
| UNT-Justage | 4685750 | Accesorii pentru reglajul fin al punctului de comutație pe cilindri în T; montare cu conectare rapidă în dispozitivul de fixare a senzorului BIM-UNT; adecvat în multiple aplicații; material: Metal/plastic | |
| KLDT-UNT2 | 6913351 | Accesorii pentru montarea senzorului BIM-UNT pe cilindri cu canal în formă de coadă de rândunică; diametrul canalului: 7 mm; material: PPS | |

senzor de câmp magnetic
Compact design for small hydraulic cylinders
BIM-UNTK-AN6X-0,3-PSG3M

TURCK

Industrial
Automation

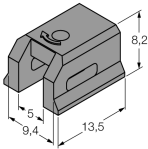
Accesorii

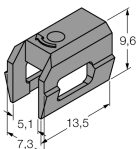
| Tip | Număr identificare | | Desen cu dimensiuni |
|-----------|-----------------------|--|---|
| KLDT-UNT3 | 6913352 | Accesorii pentru montarea senzorului BIM-UNT pe  cilindri cu canal în formă de coadă de rândunică; diametrul canalului: 9,4 mm; material: PPS |  |
| KLDT-UNT6 | 6913355 | Accesorii pentru montare pe  cilindri cu canal în formă de coadă de rândunică; diametrul canalului: 7.35 mm; material: PPS |  |