

Czujnik magneto-indukcyjny
czujnik magneto-indukcyjny
BIM-AKT-AP6X/S235

TURCK

Industrial
Automation

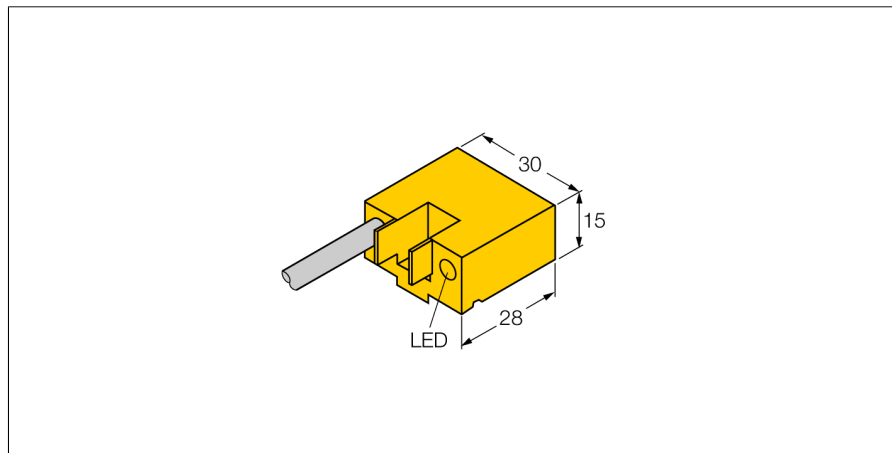

- prostopadłościenny, wysokość 15mm
- Koncentryczna powierzchnia aktywna
- tworzywo sztuczne PA12-GF30
- Zwiększona czułość
- 3-przewodowy DC, 10...30 VDC
- styk NO, wyjście PNP
- przewód

Schemat podłączenia

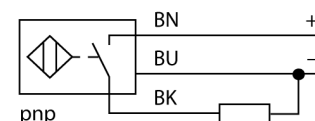

Typ	BIM-AKT-AP6X/S235
Nr kat.	4675021
Prędkość przesuwu	≤ 10 m/s
Powtarzalność	≥ ± 0.1 mm
Dryft temperaturowy	≤ 0.1 mm
Histeresa	≤ 1 mm
Temperatura pracy	-25...+70 °C
Napięcie zasilania	10...30VDC
Tętnienia szczytkowe	≤ 10 % U _s
Nominalny prąd zasilania DC	≤ 200 mA
Prąd bez obciążenia I ₀	≤ 15 mA
Prąd szczytkowy	≤ 0.1 mA
Napięcie znamionowe izolacji	≤ 0.5 kV
Zabezpieczenie przed zwarciami	tak/ cykliczne
Spadek napięcia przy I ₀	≤ 1.8 V
Ochrona przed przerwą w obwodzie/odwrotną polaryzacją	tak/ całkowita
Funkcja wyjścia	3-przewodowy, styk NO, PNP
Częstotliwość przełączania	1 kHz
Wykonanie	prostopadłościenna, AKT
Wymiary	28 x 30 x 15 mm
Materiał obudowy	tworzywo sztuczne, PA
Materiał powierzchni aktywnej	tworzywo sztuczne, PA
Podłączenie	przewód
Typ przewodu	4mm, szary, LiYY, PVC, 2 m
Przekrój poprzeczny przewodu:	3 x 0.25mm ²
Odporność na wibracje	55 Hz (1 mm)
Odporność na uderzenia	30 g (11 ms)
Stopień ochrony	IP67
MTTF	2283lat zgodnie z SN 29500 (Ed. 99) 40 °C
Montaż na następujących profilach	
Cylindrical design	
Wskaźnik stanu przełączenia	LED żółty

Zasada działania

Czujniki magneto-indukcyjne są aktywowane przez pola magnetyczne i są szczególnie dedykowane do detekcji pozycji tłoka w cylindrach. Pola magnetyczne przenikają metale diamagnetyczne i umożliwiają wykrycie poprzez aluminiową ścianę cylindra magnesu trwałego znajdującego się na tłoku.

Czujnik magneto-indukcyjny
czujnik magneto-indukcyjny
BIM-AKT-AP6X/S235

TURCK

Industrial
Automation

Akcesoria montażowe

Typ	Nr kat.		Rysunek wymiarowy
KLA1	69700	montaż na cylindrach ciągnowych; średnica cylindra 32...50 mm; materiał: anodyzowane aluminium	
KLA3	69702	montaż na cylindrach ciągnowych; średnica cylindra 32...63 mm; materiał: stal nierdzewna	
KLA2	69701	montaż na cylindrach ciągnowych; średnica cylindra 40...125 mm; materiał: metal GdZn	