

Magnetický senzor magnetoinduktivní senzory BIM-AKT-AP6X/S235

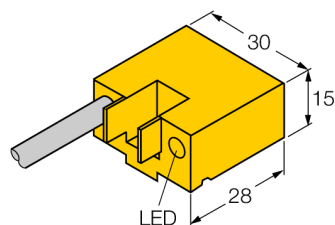

- kvádrové pouzdro, výška 15mm
- aktivní plocha uprostřed
- plast PA12-GF30
- zvýšená citlivost
- 3drát DC, 10...30 VDC
- spínací PNP výstup
- připojení kabelem

Schéma zapojení

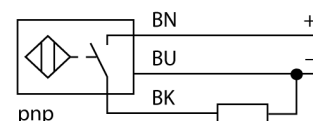

Funkční princip

Magnetické senzory jsou ovládány prostřednictvím magnetického pole a jsou vhodné pro snímání polohy pístů v pneumatikách válců. Skutečnost, že magnetické pole prochází nemagnetickým kovem umožňuje, aby senzor identifikoval polohu pístu opatřeného permanentním magnetem přes hliníkovou stěnu pneumatikového válce.

Typové označení	BIM-AKT-AP6X/S235
Identifikační číslo	4675021
Rychlost přejezdu	≤ 10 m/s
Opakovatelnost	≥ ± 0.1 mm
Teplotní drift	≤ 0.1 mm
Hystereze	≤ 1 mm
Okolní teplota	-25... +70°C
Napájecí napětí	10...30VDC
Zvlnění	≤ 10 % U _s
DC jmenovitý provozní proud	≤ 200 mA
Proud naprázdno I ₀	≤ 15 mA
Zbytkový proud	≤ 0.1 mA
Jmenovité izolační napětí	≤ 0.5 kV
Ochrana proti zkratu	ano/ taktovaná
Pokles napětí při I _s	≤ 1.8 V
Ochrana proti přerušení vodiče / přepólování	ano/ kompletní
Výstupní funkce	třídrát, spínací kontakt, PNP
Frekvence spínání	1 kHz
Pouzdro	kvádrové pouzdro, AKT
Rozměry	28 x 30 x 15 mm
Materiál pouzdra	plast, PA12-GF30
Materiál aktivní plochy	plast, PA12-GF30
Připojení	kabel
Kabel	4mm, šedá, LifYY, PVC, 2 m
Průřez kabelu	3 x 0.25 mm ²
Odolnost vůči vibracím	55 Hz (1 mm)
Odolnost proti rázům	30 g (11 ms)
Stupeň krytí	IP67
MTTF	2283Roky dle SN 29500 (Ed. 99) 40°C
Montáž na válce	.
Cylindrical design	
Indikace stavu výstupu	LED žlutá

**Magnetický senzor
magnetoinduktivní senzory
BIM-AKT-AP6X/S235**

TURCK

Industrial
Automation

Příslušenství

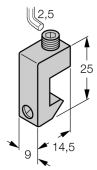
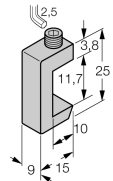
Typové označení	Identifikační číslo		Rozměrový náčrtek
KLA1	69700	Montáž na profilované válce; průměr válce 32...50 mm; materiál: eloxovaný hliník	
KLA3	69702	Montáž na profilované válce; průměr válce 32...63 mm; materiál: nerez ocel	
KLA2	69701	Montáž na profilované válce; průměr válce 40...125 mm; materiál: kov GdZn	