

**Magnetfeld-Sensor  
für Pneumatikzylinder  
BIM-UNT-AP6X**

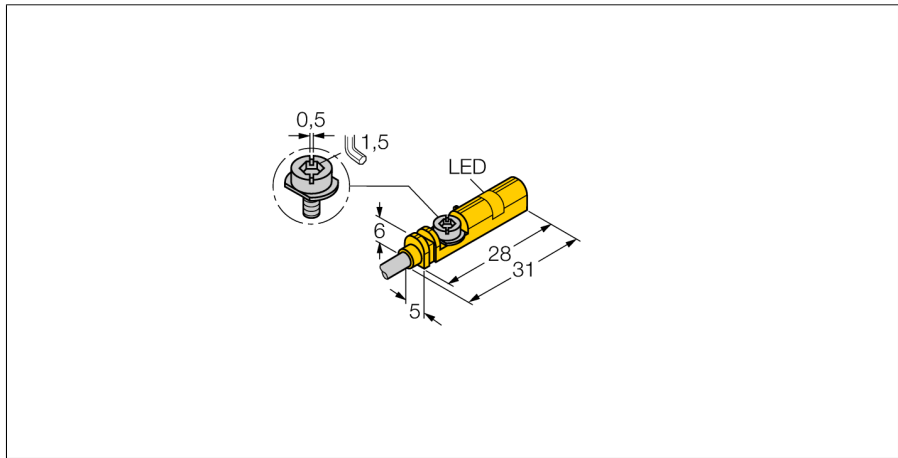

- Für T-Nut-Zylinder ohne Montagezubehör
- Optionales Zubehör zur Montage auf anderen Zylinderbauformen
- Einhandmontage möglich
- Feinjustage und Stopper direkt am Sensor montierbar
- stabile Befestigung
- Magneto-resistiver Sensor
- DC 3-Draht, 10...30 VDC
- Schließer, PNP-Ausgang
- Kabelanschluss

|   |  |
|---|--|
| <b>Typenbezeichnung</b>                 | BIM-UNT-AP6X   |
| Ident-Nr.                               | 4685720  |
| <b>Überfahrgeschwindigkeit</b>          | ≤ 10 m/s   |
| Wiederholgenauigkeit                    | ≥ ± 0.1 mm   |
| Temperaturdrift                         | ≤ 0.1 mm   |
| Hysterese                               | ≤ 1 mm   |
| Umgebungstemperatur                     | -25...+70°C  |
| <b>Betriebsspannung</b>                 | 10... 30 VDC   |
| Restwelligkeit                          | ≤ 10 % U <sub>s</sub>  |
| DC Bemessungsbetriebsstrom              | ≤ 150 mA   |
| Leerlaufstrom I <sub>0</sub>            | ≤ 15 mA  |
| Reststrom                               | ≤ 0.1 mA   |
| Bemessungsisolationsspannung            | ≤ 0.5 kV   |
| Kurzschlusschutz                        | ja/ taktend  |
| Spannungsfall bei I <sub>0</sub>        | ≤ 1.8 V  |
| Drahtbruchsicherheit / Verpolungsschutz | ja/ vollständig  |
| Ausgangsfunktion                        | Dreidraht, Schließer, PNP  |
| Schaltfrequenz                          | 1 kHz  |
| <b>Bauform</b>                          | Quader, UNT  |
| Abmessungen                             | 28 x 5 x 6 mm  |
| Gehäusewerkstoff                        | Kunststoff, PP   |
| Material aktive Fläche                  | Kunststoff, PP   |
| Anziehdrehmoment Befestigungsschraube   | 0.4 Nm   |
| Anschluss                               | Kabel  |
| Kabelqualität                           | 3 mm, grau, Lif9Y-11Y, PUR, 2 m<br>Für den E-Ketten-Einsatz geeignet gem. Herstellererklärung H1063M |
| Kabelquerschnitt                        | 3x 0.14mm <sup>2</sup>   |
| Vibrationsfestigkeit                    | 55 Hz (1 mm)   |
| Schockfestigkeit                        | 30 g (11 ms)   |
| Schutzart                               | IP67   |
| MTTF                                    | 2283 Jahre nach SN 29500 (Ed. 99) 40 °C  |
| Montage auf folgende Profile            |  |
| <b>Schaltzustandsanzeige</b>            | LED, gelb  |
| Im Lieferumfang enthalten               | Kabelclip  |

**Anschlussbild**

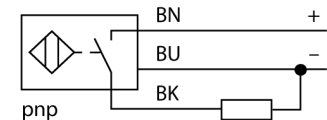

**Funktionsprinzip**

Magnetfeld-Sensoren werden durch Magnetfelder betätigt und insbesondere zur Erfassung der Kolbenposition in Pneumatikzylindern eingesetzt. Da Magnetfelder nichtmagnetisierbare Metalle durchdringen können, ist es möglich, mit dem Sensor einen am Kolben angebrachten Dauermagneten durch die Aluminium-Zylinderwand hindurch zu detektieren.

# Magnetfeld-Sensor für Pneumatikzylinder BIM-UNT-AP6X

**TURCK**

Industrielle  
Automation

Einbauhinweise / Beschreibung

Montageanleitung









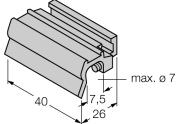

Der Sensor kann aufgrund der Vorfixierungslippe einhändig von oben in die Nut eingesetzt werden. Mit Hilfe der patentierten Flügelschraube lässt sich der Sensor folgendermaßen befestigen: Die Flügelschraube und das Innengewinde verfügen über ein Linksgewinde. Zwei kleine Kunststofflippen halten die Schraube in Position und garantieren eine einbaufertige Auslieferung des Sensors. Wird die Schraube nach rechts gedreht, dreht sie sich aus dem Gewinde heraus und stößt mit den Flügeln gegen die oberen Nutbacken. Dadurch wird der Sensor nach unten gedrückt und somit fixiert. Zur rüttelsicheren Befestigung reicht eine Viertelumdrehung der Schraube mit einem Schlitzschraubendreher (Klingenbreite 0,5mm) oder 1,5 mm Innensechskantschlüssel aus. Das zulässige Anzugsdrehmoment von 0,4 Nm ist für eine sichere Befestigung ohne Beschädigung des Zylinders völlig ausreichend. Der Sensor hält somit einer axialen, sowie radialen Zugbelastung am Kabel von  $F=100N$  stand. Der im Lieferumfang enthaltene Kabelclip sorgt für eine saubere Verlegung des Kabels in der Nut und komplettiert die optimale Befestigung. Für die Montage auf anderen Zylinderbauformen ist das entsprechende Zubehör gesondert zu bestellen.

# Magnetfeld-Sensor für Pneumatikzylinder BIM-UNT-AP6X

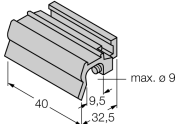
**TURCK**

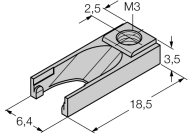
Industrielle  
Automation

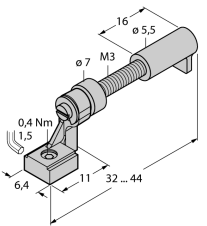
## Zubehör

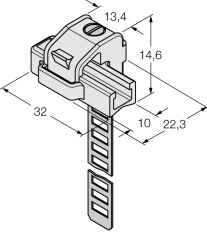





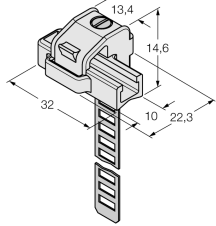

| Typ         | Ident-Nr. |   | Maßbild   |
|-------------|-----------|---|---|
| KLZ1-INT    | 6970410   | Zubehör zur Montage des Sensors BIM-UNT auf  Zugankerzylinder; Zylinderdurchmesser: 32...40 mm; Werkstoff: Aluminium; weitere Zusatzhalterungen für unterschiedliche Zylinderdurchmesser auf Anfrage |    |
| KLZ2-INT    | 6970411   | Zubehör zur Montage des Sensors BIM-UNT auf  Zugankerzylinder; Zylinderdurchmesser: 50...63 mm; Werkstoff: Aluminium; weitere Zusatzhalterungen für unterschiedliche Zylinderdurchmesser auf Anfrage |    |
| UNT-Stopper | 4685751   | Zubehör zur Sicherung des Schaltpunktes auf  T-Nutzylindern; In die Zubehöraufnahmen des Sensors BIM-UNT einschnappbar; Werkstoff: Kunststoff  |  |
| UNT-Justage | 4685750   | Zubehör zur Feinjustage des Schaltpunktes auf  T-Nutzylindern; In die Zubehöraufnahmen des Sensors BIM-UNT einschnappbar; Zur Mehrfachverwendung geeignet; Werkstoff: Metall / Kunststoff          |  |
| KLRC-UNT1   | 6970626   | Zubehör zur Montage auf  Rundzylinder; Zylinderdurchmesser: 8...25 mm; Werkstoff: PA 6I/6T / Neusilber; Brandklassifikation nach UL94 - V2   |  |

# Magnetfeld-Sensor für Pneumatikzylinder BIM-UNT-AP6X

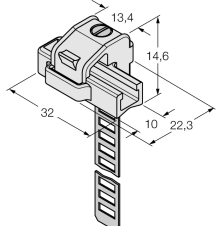
**TURCK**

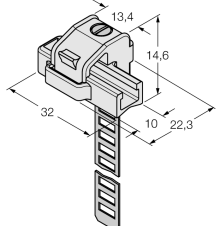
Industrielle  
Automation

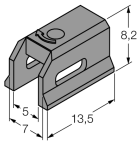
## Zubehör

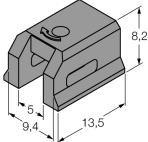
| Typ       | Ident-Nr. |  | Maßbild   |
|-----------|-----------|--|---|
| KLRC-UNT2 | 6970627   | Zubehör zur Montage auf  Rundzylinder; Zylinderdurchmesser: 25...63 mm; Werkstoff: PA 6I/6T / Neusilber; Brandklassifikation nach UL94 - V2                         |    |
| KLRC-UNT3 | 6970628   | Zubehör zur Montage des Sensors BIM-UNT auf  Rundzylinder; Zylinderdurchmesser: 63...130 mm; Werkstoff: PA 6I/6T / Neusilber; Brandklassifikation nach UL94 - V2    |    |
| KLRC-UNT4 | 6970629   | Zubehör zur Montage des Sensors BIM-UNT auf  Rundzylinder; Zylinderdurchmesser: 130...250 mm; Werkstoff: PA 6I/6T / Neusilber; Brandklassifikation nach UL94 - V2 |  |
| KLDT-UNT2 | 6913351   | Zubehör zur Montage des Sensors BIM-UNT auf  Schwalbenschwanznutzylinder; Nutbreite: 7 mm; Werkstoff: PPS   |  |
| KLDT-UNT3 | 6913352   | Zubehör zur Montage des Sensors BIM-UNT auf  Schwalbenschwanznutzylinder; Nutbreite: 9,4 mm; Werkstoff: PPS   |  |

**Magnetfeld-Sensor  
für Pneumatikzylinder  
BIM-UNT-AP6X**

**TURCK**

Industrielle  
Automation

**Zubehör**

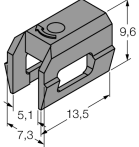
| Typ       | Ident-Nr. |  | Maßbild   |
|-----------|-----------|--|---|
| KLDT-UNT6 | 6913355   | Zubehör zur Montage auf  Schwalbenschwanznutzylinder;<br>Nutbreite: 7,35 mm; Werkstoff: PPS |  |