

Magnetický senzor with extended temperature range BIM-UNT-AP6X/S97/S1165

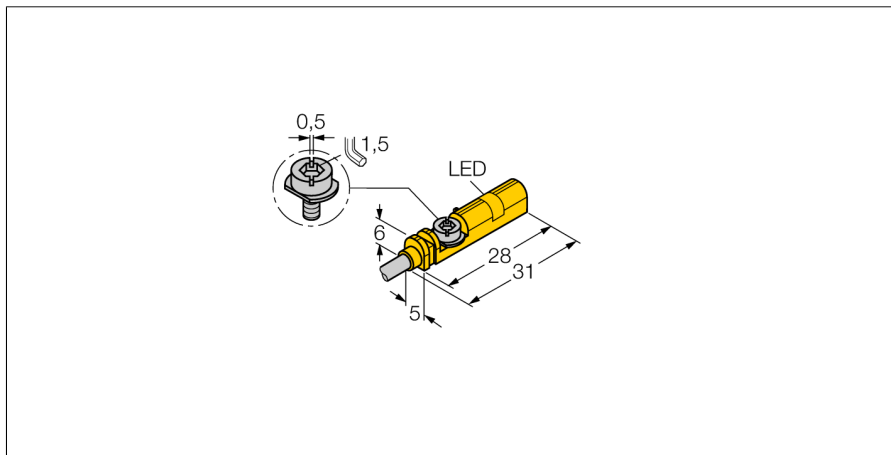

- pro válce s T drážkou bez montážního příslušenství
- příslušenství pro montáž na jiné typy válců
- montáž jednou rukou
- možnost jemného nastavení a zarážka
- stabilní upevnění
- Magneto-resistive sensor
- For temperatures up to $-40\text{ }^{\circ}\text{C}$
- Long overtravel range
- 3drát DC, 10...30 VDC
- spínací PNP výstup
- připojení kabelem

| | |
|------------------------|------------------------|
| Typové označení | BIM-UNT-AP6X/S97/S1165 |
| Identifikační číslo | 4685735 |

| | |
|--------------------------|--|
| Rychlost přejezdu | $\leq 10\text{ m/s}$ |
| Opakovatelnost | $\geq \pm 0.1\text{ mm}$ |
| Teplotní drift | $\leq 0.1\text{ mm}$ |
| Hystereze | $\leq \pm 20\text{ } \%, \leq -25\text{ }^{\circ}\text{C}$ |
| Okolní teplota | $\leq 1\text{ mm}$ |
| | $-40\text{... }+70\text{ }^{\circ}\text{C}$ |

| | |
|--|--------------------------------------|
| Napájecí napětí | 10...30VDC |
| Zvlnění | $\leq 10\text{ } \%$ U_{sn} |
| DC jmenovitý provozní proud | $\leq 150\text{ mA}$ |
| Proud naprázdno I_0 | $\leq 15\text{ mA}$ |
| Zbytkový proud | $\leq 0.1\text{ mA}$ |
| Jmenovité izolační napětí | $\leq 0.5\text{ kV}$ |
| Ochrana proti zkratu | ano/ taktovaná |
| Pokles napětí při I_0 | $\leq 1.8\text{ V}$ |
| Ochrana proti přerušení vodiče / přepólování | ano/ kompletní |
| Výstupní funkce | třídrát, spínací kontakt, PNP |
| Frekvence spínání | 1 kHz |

| | |
|--------------------------------------|-------------------------------------|
| Pouzdro | kvádrové pouzdro, UNT |
| Rozměry | 28 x 5 x 6 mm |
| Materiál pouzdra | plast, PP |
| Materiál aktivní plochy | plast, PP |
| Utahovací moment upevňovacích šroubů | 0.4 Nm |
| Připojení | kabel |
| Kabel | 3mm, Lif12Y33Y, TPE, 2 m |
| Průřez kabelu | 3 x 0.14 mm ² |
| Odolnost vůči vibracím | 55 Hz (1 mm) |
| Odolnost proti rázům | 30 g (11 ms) |
| Stupeň krytí | IP67 |
| MTTF | 2283Roky dle SN 29500 (Ed. 99) 40°C |
| Montáž na válce | . |
| Cylindrical design | |

| | |
|-------------------------------|-----------|
| Indikace stavu výstupu | LED žlutá |
| Součást dodávky | kabelclip |

Schéma zapojení

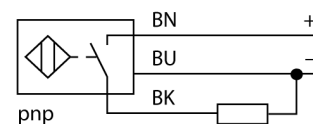

Funkční princip

Magnetické senzory jsou ovládány prostřednictvím magnetického pole a jsou vhodné pro snímání polohy pístů v pneumatických válcích. Skutečnost, že magnetické pole prochází nemagnetickým kovem umožňuje, aby senzor identifikoval polohu pístu opatřeného permanentním magnetem přes hliníkovou stěnu pneumatického válce.

Magnetický senzor with extended temperature range BIM-UNT-AP6X/S97/S1165

TURCK

Industrial
Automation

Montážní pokyny / popis

Montážní návod









Fixační výlisek na snímači umožňuje montáž do drážky shora a to jednou rukou. Pomocí patentovaného šroubu s křídlovou hlavou lze senzor jednoduše upevnit v požadované poloze. Šroub s křídlovou hlavou má levý závit. Dva malé plastové výstupky drží šroub ve správné poloze a zaručují připravenost senzoru k montáži. Pokud jím otáčíte doprava, vytáčíte ho ze závitů ve snímači. Šroub se nahoře opře o drážku, snímač je tlačěn dolu a tím upevněn. Pro otřesuvzdorné upevnění postačí otočit šroubem o čtvrt otáčky pomocí šroubováku (šířka zářezu 0,5 mm) nebo imbus klíče 1,5 mm. Pro bezpečné upevnění bez poškození válce je dostatečný utahovací moment 0,4 Nm. Senzor vydrží axiální i radiální tahové zatížení za kabel až 100 N. Kabelová úchytka, která je součástí dodávky, umožňuje uchycení kabelu v drážce pro jeho optimální upevnění. Pro montáž na jiné typy válců je třeba zvlášť objednat vhodné příslušenství.

**Magnetický senzor
with extended temperature range
BIM-UNT-AP6X/S97/S1165**

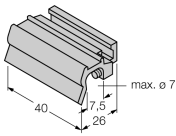
TURCK

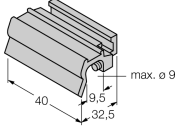
Industrial
Automation

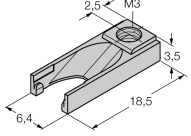
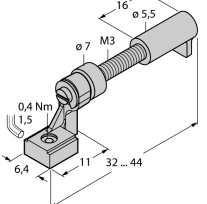
Příslušenství

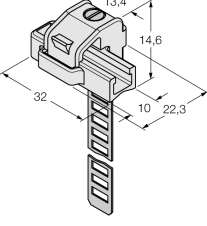
| Typové označení | Identifikační číslo | | Rozměrový náčrtek |
|-----------------|---------------------|---|---|
| KLZ1-INT | 6970410 | příslušenství pro montáž senzorů BIM-UNT na válce se spojovací tyčí  ; průměr válce: 32...40 mm; materiál: hliník; montážní příslušenství pro jiné průměry válců na vyžádání |  |
| KLZ2-INT | 6970411 | příslušenství pro montáž senzorů BIM-UNT na válce se spojovací tyčí  ; průměr válce: 50...63 mm; materiál: hliník; montážní příslušenství pro jiné průměry válců na vyžádání |  |
| UNT-Stopper | 4685751 | Příslušenství pro zajištění spínacího bodu na válci s  T-drážkou, nasazení do drážky na senzory BIM-UNT, pro vícenásobné použití, materiál: plast |  |
| UNT-Justage | 4685750 | Příslušenství pro přesné nastavení spínacího bodu na válci s T-drážkou, nasazení do drážky na senzory BIM-UNT, pro vícenásobné použití, materiál: kov / plast |  |
| KLRC-UNT1 | 6970626 | příslušenství pro montáž na kruhové válce  ; průměr válce: 8...25 mm; materiál: PA 6I/6T / niklová mosaz; klasifikace dle UL94 - V2 |  |

**Magnetický senzor
with extended temperature range
BIM-UNT-AP6X/S97/S1165**

TURCK

Industrial
Automation

Příslušenství

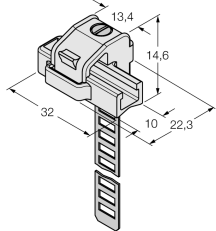
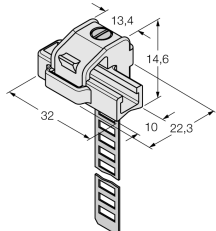
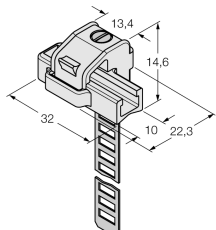
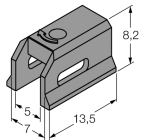
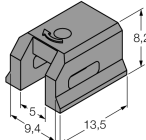
| Typové označení | Identifikační číslo | | Rozměrový náčrtek |
|-----------------|---------------------|--|---|
| KLRC-UNT2 | 6970627 | příslušenství pro montáž na kruhové válce ○; průměr válce: 25...63 mm; materiál: PA 6I/6T / niklová mosaz; klasifikace dle UL94 - V2 |  |
| KLRC-UNT3 | 6970628 | příslušenství pro montáž senzorů BIM-UNT na kruhové válce ○; průměr válce: 63...130 mm; materiál: PA 6I/6T / niklová mosaz; klasifikace dle UL94 - V2 |  |
| KLRC-UNT4 | 6970629 | příslušenství pro montáž senzorů BIM-UNT na kruhové válce ○; průměr válce: 130...250 mm; materiál: PA 6I/6T / niklová mosaz; klasifikace dle UL94 - V2 |  |
| KLDT-UNT2 | 6913351 | příslušenství pro montáž senzorů BIM-UNT na válce s rybinovou drážkou □; šířka drážky 7 mm; materiál: PPS |  |
| KLDT-UNT3 | 6913352 | příslušenství pro montáž senzorů BIM-UNT na válce s rybinovou drážkou □; šířka drážky 9,4 mm; materiál: PPS |  |

**Magnetický senzor
with extended temperature range
BIM-UNT-AP6X/S97/S1165**

TURCK

Industrial
Automation

Příslušenství

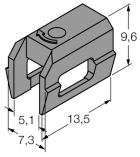
| Typové označení | Identifikační číslo | | Rozměrový náčrtek |
|-----------------|---------------------|---|---|
| KLDT-UNT6 | 6913355 | příslušenství pro montáž na válce s rybinovou drážkou  ; šířka drážky: 7,35 mm; materiál: PPS |  |