

**czujniki przemieszczenia liniowego
do analogowej kontroli cylindrów pneumatycznych
WIM45-UNTL-LIU5X2-0,3-PSG4M**

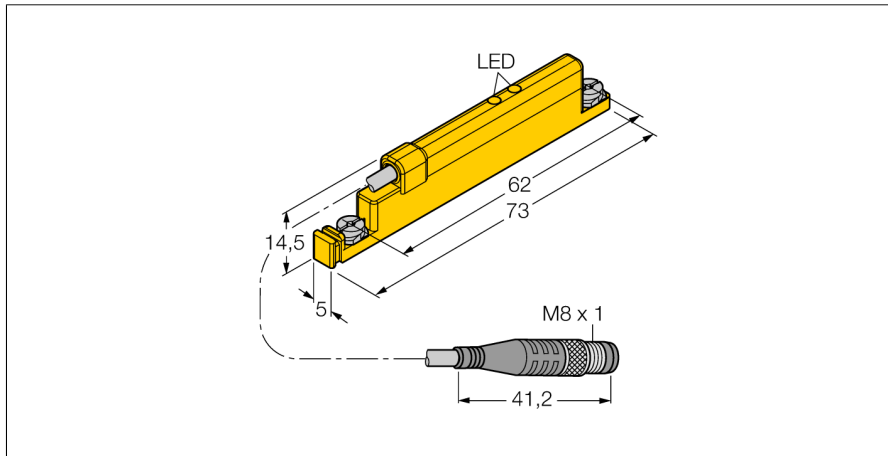

- tworzywo sztuczne PA12-GF30
- do bezpośredniego montażu na cylindrach pneumatycznych typu T
- stan pola magnetycznego sygnalizowany przez dwie diody LED
- pamięć zmierzonej wartości
- znikomy wpływ zewnętrznych pól magnetycznych
- 4-przewody, 15...30 VDC
- 0...10 V oraz 4...20 mA
- Krótki przewód z męskim złączem M8 x 1

Schemat podłączenia

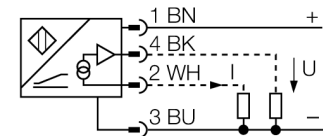

Zasada działania

Czujniki przemieszczenia liniowego z wyjściem analogowym, których zasada pracy oparta jest na zjawisku Halla, mogą realizować proste zadania kontroli. Ich sygnał wyjściowy jest proporcjonalny do położenia tłoka wewnątrz pneumatycznego cylindra. Polaryzacja magnesu nie ma wpływu na sygnał wyjściowy. Doskonała powtarzalność, rozdzielczość oraz liniowość to największe zalety tych odpornych czujników. Ponadto posiadają doskonałą kompatybilność elektro-magnetyczną oraz szeroki zakres temperatury.

Charakterystyka

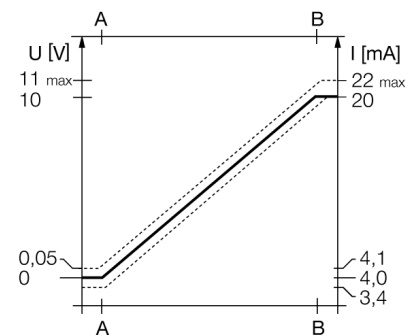

Typ	WIM45-UNTL-LIU5X2-0,3-PSG4M
Nr kat.	1536620
Zakres pomiarowy [A...B]	45mm
Resolution	10 bit
Powtarzalność	≤ 0.1% zakresu pomiarowego A - B ≤ z nieobrcającym się tłoczyskiem
Odtwarzalność	≤ 45 μm
Błąd liniowości	≤ 1 %
Dryft temperaturowy	≤ ± 0.006 %/K
Temperatura pracy	-25...+70 °C
Napięcie zasilania	15...30VDC
Tętnienia szczytkowe	≤ 10 % U _{ss}
Prąd bez obciążenia I ₀	≤ 15 mA
Napięcie znamionowe izolacji	≤ 0.5 kV
Zabezpieczenie przed zwarcie	tak
Ochrona przed przerwą w obwodzie/odwrotną polaryzacją	tak/ całkowita
Funkcja wyjścia	4-przewodowy, Wyjście analogowe
napięcie wyjściowe	0...10V
wyjście prądowe	4...20mA
Rezystancja obciążenia wyjścia napięciowego	≥ 4.7 kΩ
Rezystancja obciążenia wyjścia prądowego	≤ 0.4 kΩ
Wykonanie	prostokątnościana, UNTL
Wymiary	73 x 5 x 14.5 mm
Materiał obudowy	tworzywo sztuczne, PA
Moment dokręcający śruby mocujące	0.4 Nm
Podłączenie	Przewód ze złączem, M8 x 1
Odporność na wibracje	55 Hz (1 mm)
Odporność na uderzenia	30 g (11 ms)
Stopień ochrony	IP67
Wskaźnik stanu pola magnetycznego	2x LED, żółta

**czujniki przemieszczenia liniowego
do analogowej kontroli cylindrów pneumatycznych
WIM45-UNTL-LIU5X2-0,3-PSG4M**

TURCK

Industrial
Automation

Instrukcja montażu / Opis

czujniki przemieszczenia liniowego
do analogowej kontroli cylindrów pneumatycznych
WIM45-UNTL-LIU5X2-0,3-PSG4M

TURCK

Industrial
Automation

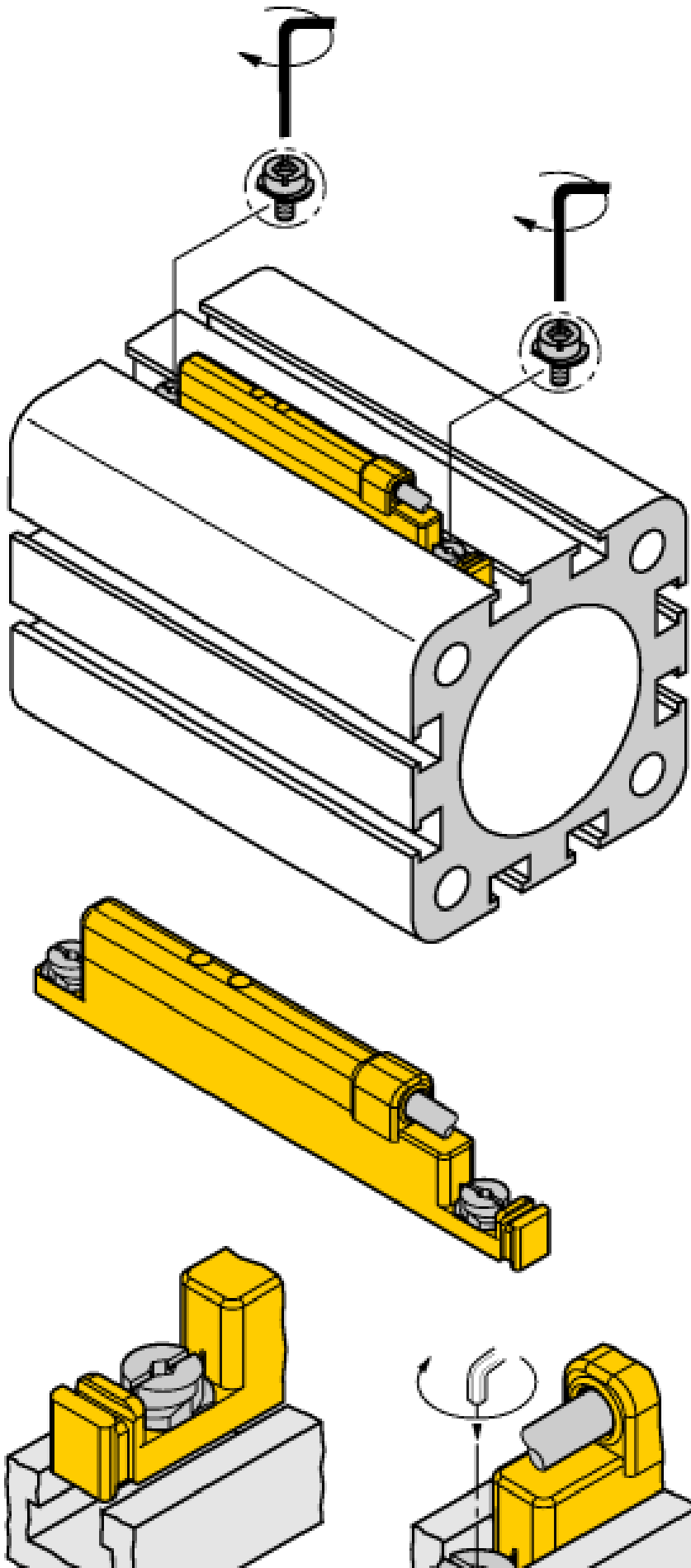

The sensor is easily inserted in the groove from above thanks to the pre-fixation lip. The sensor is mounted as follows: Turn the screw clockwise. The sensor is pressed down and thus locked. A quarter turn of the screw with a standard screw driver or a 1.5 mm Allen key is enough for vibration resistant mounting. The allowed fixing torque of 0.4 Nm is sufficient for safe mounting without damaging the cylinder. Cable clips included in the scope of delivery enable smooth cable routing in the groove. Mounting accessories for other cylinder sizes have to be ordered separately.

LEDs:

If both LEDs are on, the magnet is in the measuring range of the sensor and the magnetic field has optional magnetizing force; accuracy and linearity of the output curve are within the specified range.

If only one LED is on, the magnet is in the measuring range but the magnetizing force is not ideal; the output characteristic may be outside the specified range.

If both LEDs are off, no magnet is in the measuring range of the sensor.

**czujniki przemieszczenia liniowego
do analogowej kontroli cylindrów pneumatycznych
WIM45-UNTL-LIU5X2-0,3-PSG4M**

TURCK

Industrial
Automation

Akcesoria montażowe

Typ	Nr kat.		Rysunek wymiarowy
IM43-13-SR	7540041	Kontroler wartości granicznych; jeden kanał; wejście 0/4...20 mA lub 0/2...10 V; zasilanie przetworników/czujników 2- lub 3-przewodowych; wartość graniczna ustawiana za pomocą przycisku teach; trzy wyjścia przekaźnikowe ze stykami normalnie otwartymi; zdejmowalne terminale zaciskowe; szerokość 27 mm; uniwersalne napięcie zasilania 20...250 VUC; inne kontrolery wartości granicznych opisane są w katalogu "Interfejsy modułowe".	