

**Linearwegsensor
zur analogen Pneumatik-Zylinder-Abfrage
WIM45-UNTL-0,3-BIM-UNT-LUAP6X4-H1141**

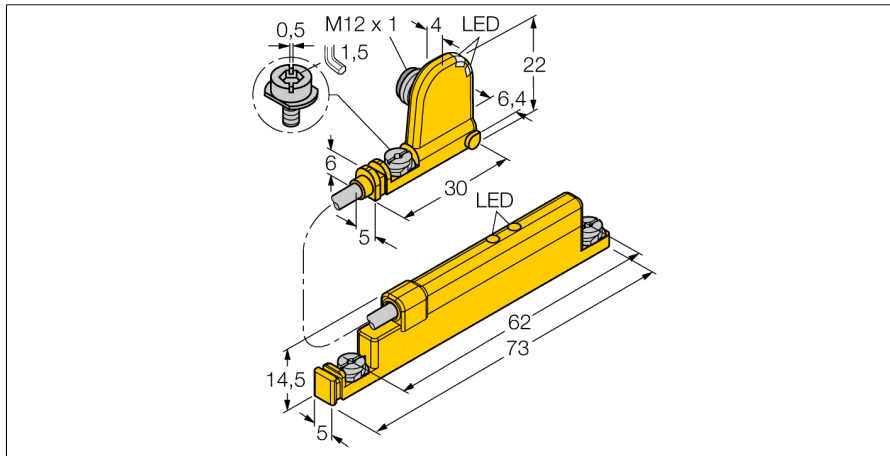

- **Kunststoff, PA12-GF30**
- **zur direkten Montage auf T-Nut-Pneumatikzylindern**
- **Anzeige des Magnetfeldzustands mit zwei LED's**
- **Messwertspeicher**
- **geringe Empfindlichkeit gegenüber Fremdmagnetfeldern**
- **4-Draht, 15...30 VDC**
- **Schließer, PNP-Ausgang**
- **Analogausgang**
- **0...10 V**
- **Kabel mit Steckverbinder, M12 x 1**

Typenbezeichnung	WIM45-UNTL-0,3-BIM-UNT-LUAP6X4-H1141
Ident-Nr.	1536623
Messbereich [A...B]	45mm
Auflösung	10 bit
Überfahrgeschwindigkeit	≤ 10 m/s
Wiederholgenauigkeit	≤ 0,1% vom Messbereich IA – BI ≤ bei nicht verdrehbarer Kolbenstange
Reproduzierbarkeit	≤ 45 µm
Linearitätsabweichung	≤ 1 %
Temperaturdrift	≤ ± 0.006 % / K
Hysterese	3...15 %
Umgebungstemperatur	-25...+70°C
Betriebsspannung	15... 30 VDC
Restwelligkeit	≤ 10 % U _s
DC Bemessungsbetriebsstrom	≤ 150 mA
Leerlaufstrom I ₀	≤ 23 mA
Bemessungsisolationsspannung	≤ 0.5 kV
Kurzschlusschutz	ja
Drahtbruchsicherheit / Verpolungsschutz	ja/ vollständig
Ausgangsfunktion	Vierdraht, Schließer, PNP/Analogausgang
Spannungsausgang	0...10V
Lastwiderstand Spannungsausgang	≥ 4.7 kΩ
Erholzeit am Ausgang	≤ 15 ms
Schaltfrequenz	1 kHz
Bauform	Quader, UNTL
Gehäusewerkstoff	Kunststoff, PA12-GF30 / PP
Anziehdrehmoment Befestigungsschraube	0.4 Nm
Anschluss	Kabel mit Steckverbinder, M12 x 1
Kabelqualität	3 mm, grau, Lif9Y-11Y, PUR m Für den E-Ketten-Einsatz geeignet gem. Herstellererklärung H1063M
Kabelquerschnitt	3x 0.14mm ²
Vibrationsfestigkeit	55 Hz (1 mm)
Schockfestigkeit	30 g (11 ms)
Schutzart	IP67
Betriebsspannungsanzeige	LED grün
Schaltzustandsanzeige	LED, gelb
Anzeige des Magnetfeldstatus	2x LED, gelb
Im Lieferumfang enthalten	Kabelclip

Anschlussbild

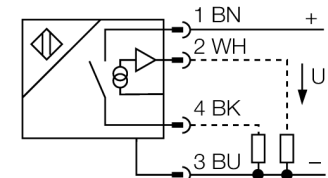

Funktionsprinzip

Die auf dem Hall-Prinzip basierenden Linearwegsensoren liefern ein zur Stellung der Kolbenstange eines Pneumatikzylinders proportionales Ausgangssignal, mit dem sich Regelungsaufgaben lösen lassen. Die Polarität des Magneten hat keinen Einfluss auf das Ausgangssignal. Die robust ausgelegten Sensoren überzeugen durch eine optimale Reproduzierbarkeit, Auflösung und Linearität und bieten eine hohe elektromagnetische Verträglichkeit sowie einen breiten Temperaturbereich.

Kennlinie

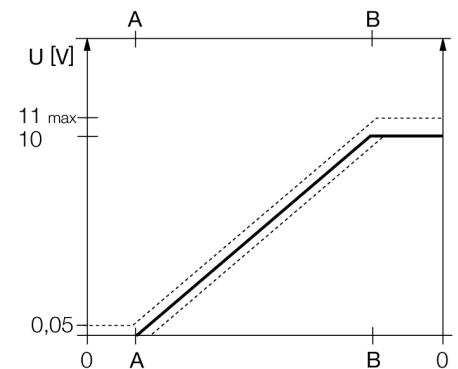

**Linearwegsensor
zur analogen Pneumatik-Zylinder-Abfrage
WIM45-UNTL-0,3-BIM-UNT-LUAP6X4-H1141**

Einbauhinweise / Beschreibung

Montageanleitung

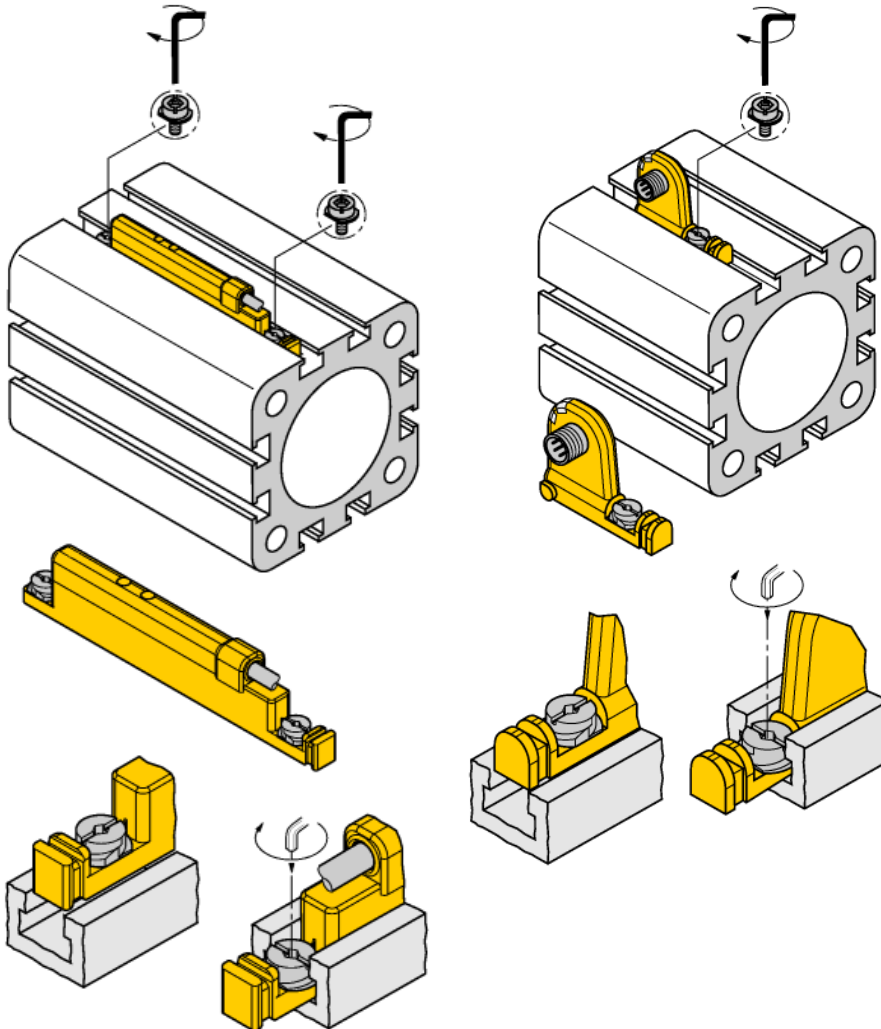

Der Sensor kann aufgrund der Vorfixierungslippe einhändig von oben in die Nut eingesetzt werden. Der Sensor lässt sich folgendermaßen befestigen: Die Schraube ist nach rechts zu drehen; dadurch wird der Sensor nach unten gedrückt und somit fixiert. Zur rüttelsicheren Befestigung reicht eine Viertelumdrehung der Schraube mit einem Schlitzschraubendreher (Klingendicke 0,5mm) oder 1,5 mm Innensechskantschlüssel aus. Das zulässige Anzugsdrehmoment von 0,4 Nm ist für eine sichere Befestigung ohne Beschädigung des Zylinders völlig ausreichend. Der im Lieferumfang enthaltene Kabelclip sorgt für eine saubere Verlegung des Kabels in der Nut und komplettiert die optimale Befestigung. Für die Montage auf anderen Zylinderbauformen ist das entsprechende Zubehör gesondert zu bestellen. Funktion der LED's am Analoggerät:

Leuchten beide LED's, befindet sich der Magnet im Messbereich des Sensors und das Magnetfeld hat optimale Magnetfeldstärke; Genauigkeit und Linearität der Ausgangskennlinie sind innerhalb der Spezifikation.

Wenn nur eine LED leuchtet, befindet sich der Magnet zwar im Messbereich, die Magnetfeldstärke ist allerdings nicht optimal; die Ausgangskennlinie kann ausserhalb der Spezifikation liegen.

Leuchtet keine der LED's befindet sich kein Magnet im Messbereich des Sensors.