

**Senzor ultrasonic**  
**Senzor cu mod difuz**  
**RU100U-M18M-UP8X2-H1151**

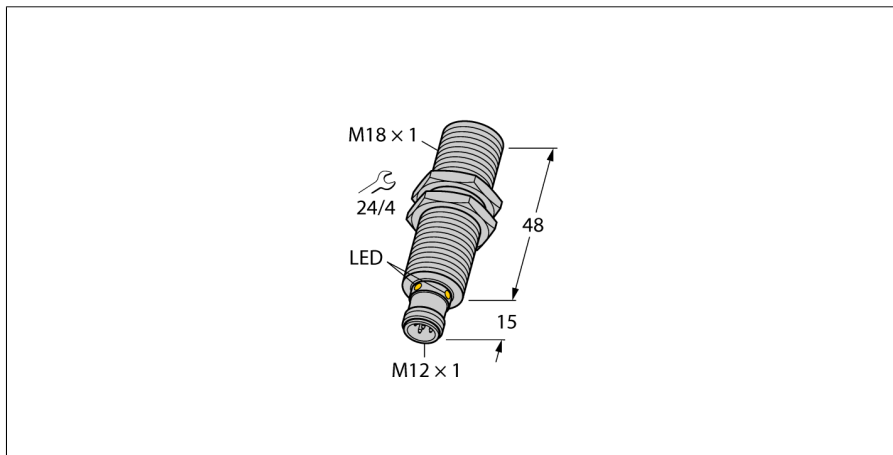

- Față netedă traductor sonic
- Carcasă cilindrică M18
- Conexiune prin conector tată, M12 x 1
- Punct de comutație ajustabil prin adaptor Easy-Teach
- Compensare de temperatură
- Zonă inactivă: 15 cm
- Domeniu: 100 cm
- Rezoluție: 1 mm
- Unghiul de deschidere a conului sonic: 16°
- 1 x ieșire digitală PNP
- NO/NC programabil

<b>Descriere tip</b>	RU100U-M18M-UP8X2-H1151
Număr identificare	1610010
<b>Design</b>	Cilindric/filetat, M18
Dimensiuni	Ø18 x 63mm
Materialul carcasei	metal, CuZn, nichelat
Materialul convertorului sonic	plastic, PBT
Conectare	Conector, M12 x 1, 5-fire
Grad de protecție	IP67
Temperatura mediului	-25...+70°C
Temperatura de depozitare	-40...+80°C
Declarație de conformitate EN ISO/IEC	EN 60947-5-2
Rezistență la vibrații	IEC 60068-2
MTTF	195 ani
MTTF nota	conform SN 29500 (Ed. 99) 40 °C
<b>Indicare stare</b>	LED verde / galben
<b>Ripul rezidual</b>	10 % U <sub>s</sub>
Tensiune de alimentare	15...30Vcc
Curent nominal de alimentare în c.c.	≤ 150 mA
Curent fără sarcină I <sub>0</sub>	≤ 50 mA
Rezistență de sarcină	≤ 1000 Ω
Timpe de reacție	65 ms
Timpe de întârziere la alimentare	300 ms
Ieșire	normal deschis / normal închis, pnp
Ieșire 1	ieșire în comutație
Frecvență de comutare	8 Hz
Histerzis	≤ 5 % din capătul de scală
Cădere de tensiune Ial	≤ 2.5 V
Protecție la scurtcircuit	da/ ciclic
Protecție la alimentare inversă	da
Protecție la întrerupere fir	da
<b>Mod de operare</b>	senzor ultrasonic cu mod difuz
Domeniu	15...100 cm
Rezoluție	1 mm
Domeniu de comutație minim	10 mm
Frecvența ultrasunetelor	200 kHz
Repetabilitate	0.15 % din capătul de scală
Derivă de temperatură	1.5% din valoarea finală
Eroare de liniaritate	≤ ± 0.5 %
Lungimea nominală a actuatorului	100 mm
Viteză de apropiere	≤ 8 m/s
Viteză de trecere	≤ 1.5 m/s

**Diagramă de conexiuni**

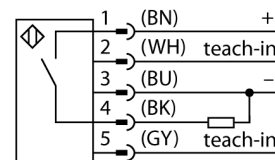

**Principiu de funcționare**

Senzorii ultrasonici folosesc unde ultrasonice pentru detectarea fără contact și uzură a unei largi game de obiecte. Indiferent dacă obiectul este transparent sau opac, metalic sau nemetalic, lichid, solid sau are consistența pulverulentă. Chiar și condițiile de mediu cum ar fi pulberi în atmosferă, praf sau ploaie nu afectează aproape deloc funcționarea senzorilor.

**Caracteristici**

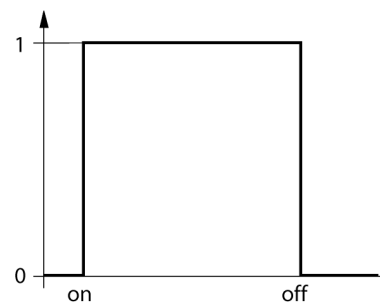

**Senzor ultrasonic**  
**Senzor cu mod difuz**  
**RU100U-M18M-UP8X2-H1151**

**TURCK**

Industrial  
Automation

Instrucțiuni de montare / Descriere



**Setări**

Senzorul ultrasonic are o ieșire digitală cu punct de comutație reglabil. Prezența obiectului e semnalată de un led verde și de un led galben.

Se programează un singur punct de comutație. Acesta trebuie să fie în domeniul de detecție. În acest mod de operare, backgroundul este suprimat.

**Prin adaptor Easy Teach**

- Conectați adaptorul de programare TX1-Q20L60 între senzor și cablul de conectare
- Puneți un obiect la capătul domeniului de comutație
- Apăsăți și mențineți apăsat cel puțin 2 s - 7 s față de Gnd

După învățarea reușită, senzorul funcționează automat în modul de operare standard. Funcția de învățare nereușită e semnalată prin ledul care clipește lent, la o frecvență de 5 Hz.

**Răspuns led**

În modul de operare standard, ambele leduri semnalizează stările de comutație ale senzorului.

- Verde: Obiectul e în domeniul de detecție, dar nu e în domeniul de comutație
- Galben: Obiectul e în domeniul de comutație.
- Stins: Obiectul e în afara domeniului de detecție

**Senzor ultrasonic**  
**Senzor cu mod difuz**  
**RU100U-M18M-UP8X2-H1151**

**TURCK**

Industrial  
Automation

**Accesorii**

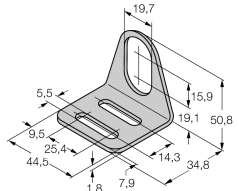
Tip	Număr identificare		Desen cu dimensiuni
MW-18	6945004	Suport de montaj pentru dispozitive cilindrice filetate, material: Oțel inoxidabil A2 1,4301 (AISI 304)	

**Accesorii conectare**

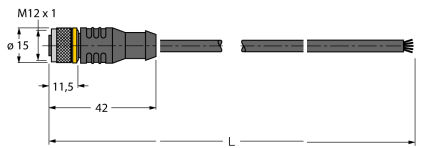
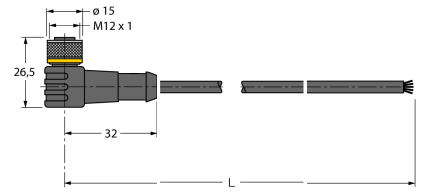
Tip	Număr identificare		Desen cu dimensiuni
RKC4.5T-2/TEL	6625016	Cablu de conectare, mamă M12, drept, 5-pini, lungime cablu: 2 m, material manta: PVC, negru; certificare cULus; sunt disponibile alte lungimi și calități de cablu, pe <a href="http://www.turck.com">www.turck.com</a>	
WKC4.5T-2/TEL	6625028	Cablu de conectare, mamă M12, cu cot, 5-pini, lungime cablu: 2 m, material manta: PVC, negru; certificare cULus; sunt disponibile alte lungimi și calități de cablu, pe <a href="http://www.turck.com">www.turck.com</a>	

**Accesorii funcționare**

Tip	Număr identificare		Desen cu dimensiuni
TX1-Q20L60	6967114	Adaptor de programare pentru encodere inductive, de poziție liniară și de poziție unghiulară și senzori ultrasonici	