

Ultrazvukový senzor reflexní snímač RUC600-M3065-LIAP8X-H1151

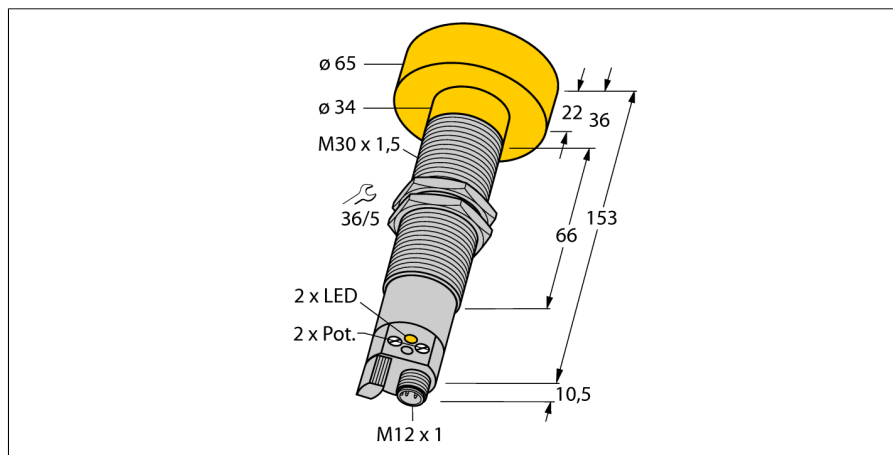

- začátek a konec spínacího rozsahu nastavitelný potenciometrem
- Další parametry (např. analogový rozsah) nastavitelné programovacím zařízením RU-PDI (příslušenství)
- analogový výstup 4...20 mA
- tranzistorový spínací PNP výstup
- synchronizovatelný
- vyzařovací úhel 6°

Schéma zapojení

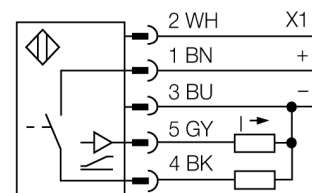

Funkční princip

Ultrazvukové senzory snímají pomocí zvukových vln bezkontaktně a bez opotřebených objektů různých tvarů. Přitom není důležité, zda je objekt průhledný nebo neprůhledný, kovový, plastový, pevný, kapalný nebo sypký. Také vlivy okolí - mlha, prach a déšť, funkci senzoru téměř neovlivňují.

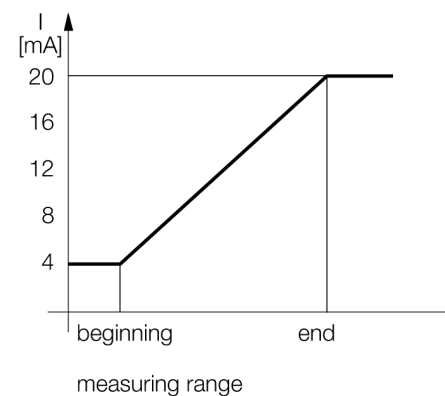

Typové označení	RUC600-M3065-LIAP8X-H1151
Identifikační číslo	1840630
Pouzdro	válcové / závitové, M3065
Rozměry	Ø65 x 163.5 mm
Materiál pouzdra	kov, CuZn, niklováno
Připojení	konektor, M12 x 1
Stupeň krytí	IP65
Okolní teplota	-25... +70°C
Indikace stavu výstupu	LED žlutá
Napájecí napětí	20...30VDC
DC jmenovitý provozní proud	≤ 300 mA
Proud naprázdno I ₀	≤ 50 mA
Zatěžovací odpor	≤ 300 Ω
Výstupní funkce	spínací kontakt, PNP / analogový výstup
proudový výstup	4...20mA
Frekvence spínání	1 Hz
Hystereze	≤ 60 mm
Pokles napětí při I ₀	≤ 3 V
Ochrana proti zkratu	ano/ taktovaná
Ochrana proti přepólování	kompletní
Ochrana proti přerušení vodiče	ano
Rozsah	60...600 cm
Frekvence ultrazvuku	80 kHz
Opakovatelnost	≥ ± 9 mm
Teplotní drift	1.5% z rozsahu
Chyba linearity	≤ ± 0.5 %
Délka hrany jmenovitého ovládacího prvku	100 mm
Přibližovací rychlost	≤ 18 m/s
Rychlost přejezdu	≤ 3.7 m/s

**Ultrazvukový senzor
reflexní snímač
RUC600-M3065-LIAP8X-H1151**

TURCK

Industrial
Automation

Příslušenství

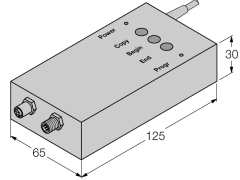
Typové označení	Identifikační číslo		Rozměrový náčrtek
RU-PDI	1890000	Programovací přístroj pro nastavení ultrazvukových senzorů v provedení RU...-M18 a RUC...-M30	

Wiring accessories

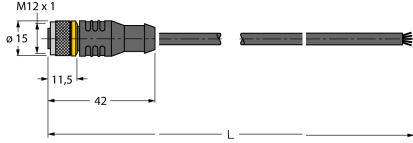
Typové označení	Identifikační číslo		Rozměrový náčrtek
RKC4.5T-2/TEL	6625016	Připojovací kabel, zásuvka M12 přímá 5pinová, délka kabelu: 2 m, materiál kabelu: černé PVC; cULus certifikát; k dispozici i jiné délky kabelu a provedení, viz www.turck.cz	
WKC4.5T-2/TEL	6625028	Připojovací kabel, zásuvka M12 úhlová 5pinová, délka kabelu: 2 m, materiál kabelu: černé PVC; cULus certifikát; k dispozici i jiné délky kabelu a provedení, viz www.turck.cz	