

Ultrazvukový senzor reflexní snímač Q45UBB63BC

TURCK

Industrial
Automation

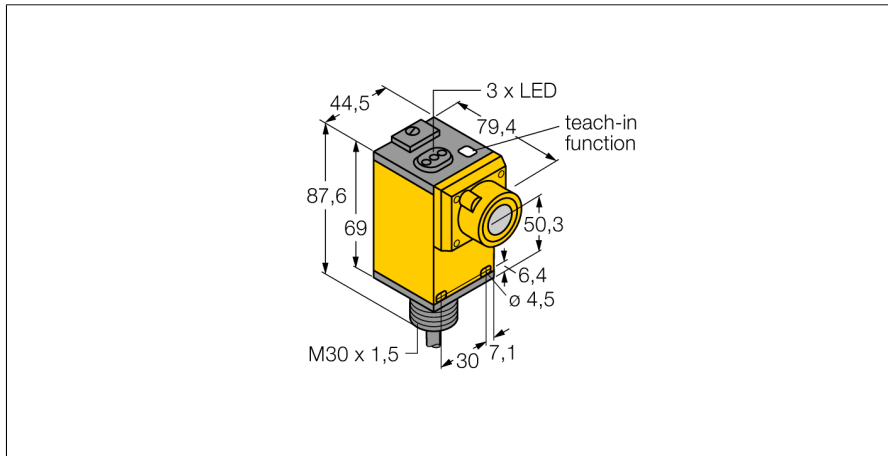

- začátek a konec spínacího rozsahu nastavitelný tlačítkem
- výstupní funkce spínací nebo rozpínací
- nastavitelná doba odezvy
- funkce čerpadla
- tranzistorový spínací PNP výstup
- vyzařovací úhel 12°

Schéma zapojení

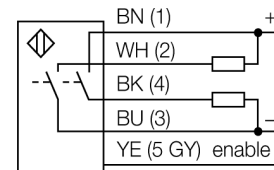

Funkční princip

Ultrazvukové senzory snímají pomocí zvukových vln bezkontaktně a bez opotřebení objekty různých tvarů. Přitom není důležité, zda je objekt průhledný nebo neprůhledný, kovový, plastový, pevný, kapalný nebo sypký. Také vlivy okolí - mlha, prach a déšť, funkci senzoru téměř neovlivňují.

Typové označení	Q45UBB63BC
Identifikační číslo	3046360
Pouzdro	kvádřové pouzdro, Q45
Materiál pouzdra	plast, PBT
Připojení	kabel, 2
Stupeň krytí	IP67
Okolní teplota	-25... +70°C
MTTF	50 Roky
Poznámka k MTTF	dle SN 29500 (Ed. 99) 40°C
Napájecí napětí	12...24VDC
Výstupní funkce	spínací kontakt, PNP / NPN
Frekvence spínání	50 Hz
Hystereze	≤ 1 mm
Ochrana proti zkratu	ano/ taktovaná
Ochrana proti přepólování	kompletní
Druh provozu	ultrazvukový snímač
Rozsah	25...300 cm
Frekvence ultrazvuku	120 kHz
Opakovatelnost	≥ ± 0.5 mm

**Ultrazvukový senzor
reflexní snímač
Q45UBB63BC**

TURCK

Industrial
Automation

Příslušenství

Typové označení	Identifikační číslo		Rozměrový náčrtek
SMB30A	3032723	Montážní úhelník, nerez, pro závitová pouzdra M30	
SMB30MM	3027162	Montážní úhelník úhlový, nerez, pro senzory se závitem M30, otvory pro nastavení směru	
SMB30SC	3052521	Montážní úchytka, černý PBT, pro závitová pouzdra M30, se 4 šrouby M5 x 0,8	