

Ultrazvukový senzor vysílač M25UEQ8

TURCK

Industrial
Automation

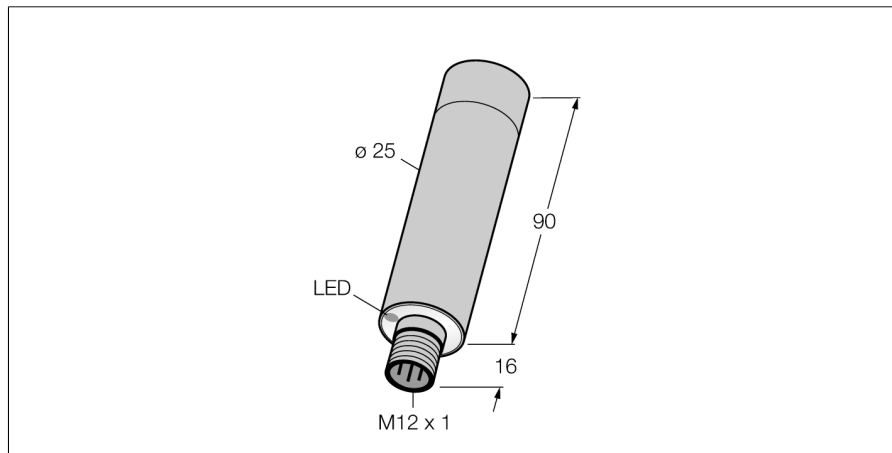

- akustický měnič a pouzdro z V4A 1.4401 (AISI 316)
- max. dosah 50 cm
- stupeň krytí pouzdra IP68 / IP69K, plně zalito, zadní kryt pouzdra z polysulfonu
- vhodný pro 200.000 čisticích cyklů vodou o teplotě 85°C, trvání 15 min a následném rychlém ochlazení
- napájecí napětí 10...30 VDC
- zástrčka M12x1, 4pinová

Schéma zapojení

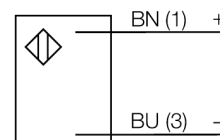

Funkční princip

Ultrazvukové senzory snímají pomocí zvukových vln bezkontaktně a bez opotřebení objekty různých tvarů. Přitom není důležité, zda je objekt průhledný nebo neprůhledný, kovový, plastový, pevný, kapalný nebo sypký. Také vlivy okolí - mlha, prach a déšť, funkci senzoru téměř neovlivňují.

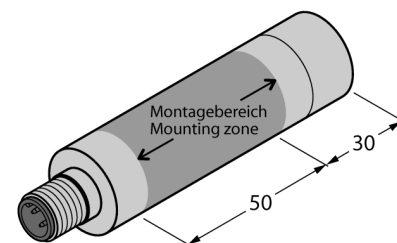

Typové označení	M25UEQ8
Identifikační číslo	3079745
Pouzdro	válcové pouzdro
Rozměry	Ø25 x 106 mm
Materiál pouzdra	kov, V4A 1.4401 (AISI 316)
Materiál akustického měniče	kov, V4A 1.4401 (AISI 316)
Připojení	konektor, M12 x 1
Stupeň krytí	IP67 / IP69K
Okolní teplota	-20... +70°C
Indikace napájení	LED zelená
Napájecí napětí	10...30VDC
Proud naprázdno I ₀	≤ 87 mA
Ochrana proti zkratu	ano
Ochrana proti přepólování	kompletní
Ochrana proti přerušení vodiče	ano
Druh provozu	ultrazvuková jednocestná závora
Rozsah	0...50 cm
Frekvence ultrazvuku	140 kHz

**Ultrazvukový senzor
vysílač
M25UEQ8**

TURCK

Industrial
Automation

Příslušenství

Typové označení	Identifikační číslo		Rozměrový náčrtek
SMBM25A	3081589	Montážní držák pro montáž senzorů M25U na strop, nerez, odpovídá FDA	
SMBM25B	3010370	Montážní držák pro montáž senzorů M25U na strop, nerez, odpovídá FDA	

Wiring accessories

Typové označení	Identifikační číslo		Rozměrový náčrtek
MQDCWD-530	3010185		