

**czujnik fotoelektryczny**  
**czujnik odbiciowy**  
**Przeznaczony do wykrywania koloru**  
**QC50A3P6XDWQ**

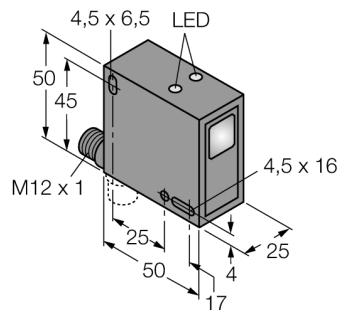
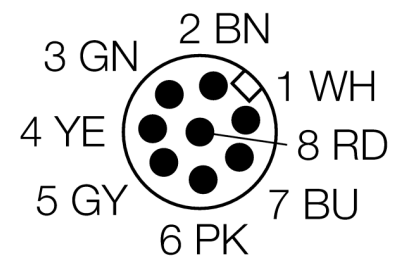
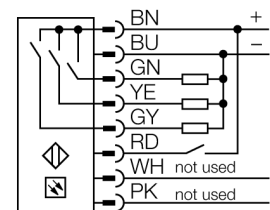

- 8-pinowe złącze męskie M12 x 1
- Złącze obracalne o 90 °
- Stopień ochrony IP67
- Wyświetlacz LCD
- Pamięć stała EEPROM
- Czas odpowiedzi: 335 μs
- Napięcie zasilania: 10...30 VDC
- 3 dwustanowe wyjścia PNP
- Programowanie indywidualne

**Schemat podłączenia**

**Zasada działania**

The QC50 is a user-friendly compact colour sensor for detection of one, two or three colours, using modulated white light and electronic red, green and blue filters (R, G, B). Due to its compact size it can be easily mounted almost everywhere. The configuration options comprise a programming mode to set the colour detection parameters, as well as the setup mode for adjustment of a selectable output switch-off delay. The sensor is equipped with three transistor outputs which can be adjusted individually for colour detection or for colour plus colour intensity distinction. The sensor is equipped with two buttons (set and select) as well as with a 4-digit LCD display, an output LED and three output status LEDs (one per output).

<b>Typ</b>	QC50A3P6XDWQ
Nr kat.	3070826
<b>Tryb pracy</b>	czujnik koloru
Rodzaj światła	białe
Light spot diameter	4 mm
Max zakres wykrywania	0...20 mm
Temperatura pracy	-10...+55 °C
<b>Napięcie zasilania</b>	10...30VDC
Prąd bez obciążenia I <sub>0</sub>	≤ 40 mA
Zabezpieczenie przed zwarcieniem	tak
Zabezpieczenie przed odwrotną polaryzacją	tak
Funkcja wyjścia	3 x NO, PNP
Częstotliwość przełączania	2 kHz
Opóźnienie w gotowości do pracy	≤ 500 ms
Czas odpowiedzi	< 0.335 ms
<b>Wykonanie</b>	prostokątnościana, QC50
Wymiary	50 x 25 x 50 mm
Materiał obudowy	tworzywo sztuczne, ABS, czarny
Soczewka	szkło
Podłączenie	złącze, M12 x 1
Stopień ochrony	IP67
<b>Wskaźnik stanu przełączenia</b>	LED żółty

czujnik fotoelektryczny  
czujnik odbiciowy  
Przeznaczony do wykrywania koloru  
QC50A3P6XDWQ

**Akcesoria montażowe**

Typ	Nr kat.		Rysunek wymiarowy
SMBQC50	3071679	Montagewinkel, Metall, für Sensoren der Baureihe QC50 und QCX50	