

optosensor
convergente sensoren
Miniatuursensor
VS1RN5CV20

TURCK

Industrial
Automation

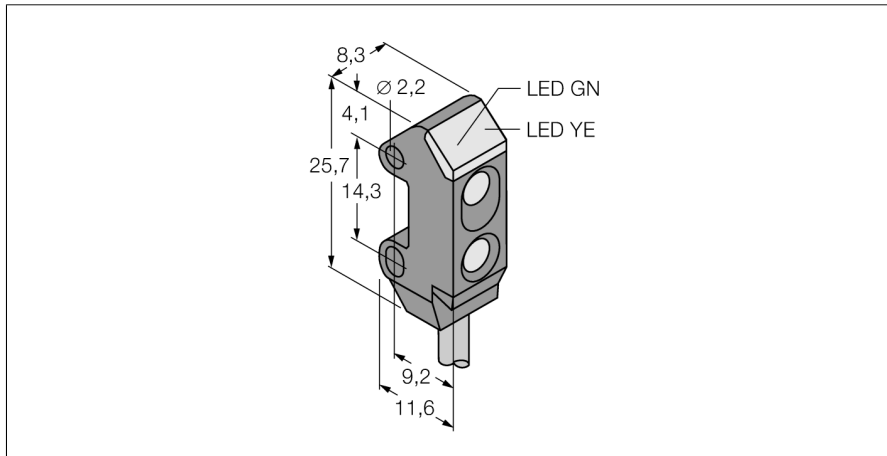

- kabel, 2 m
- zeer grote functiereserve
- bedrijfsspanning: 10-30 VDC
- NPN-schakeluitgang, donkerschakelend

Aansluitschema

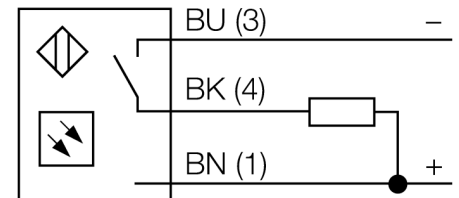

Funcieprincipe

Een lens vóór de zenddiode zorgt bij convergente sensoren voor een zeer klein, intensief brandpunt op een bepaalde afstand van de sensor. Net zoals bij de diffuse sensoren wordt het door het voorwerp weerkaatste licht geanalyseerd. Convergente sensoren zijn bijzonder geschikt voor het detecteren van kleine voorwerpen, het bepalen van kanten, het positioneren van transparante materialen of het detecteren van drukmerken. De te detecteren voorwerpen mogen de scherptediepte echter niet verlaten. De scherptediepte is het bereik vóór en achter het brandpunt waarbinnen het voorwerp gedetecteerd kan worden. Door de sterke bundeling van het licht in het brandpunt kunnen convergente sensoren voorwerpen met een lage reflectiviteit detecteren.

Reikwijdtecurve

Funciereserve afhankelijk van de reikwijdte

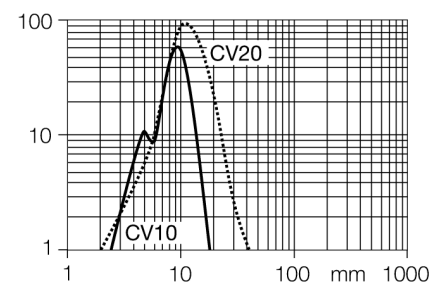

Type	VS1RN5CV20
Ident no.	3056497
Systeemuitvoering	convergente sensoren
Lichtsoort	rood
Golflengte	630 nm
Brandpuntsafstand	15 mm
Omgevingstemperatuur	-20...+55 °C
Bedrijfsspanning U_s	10...30 VDC
Restriempspanning	< 10 % U _s
DC nominale bedrijfsstroom	≤ 50 mA
Eigen stroomopname I _o	≤ 25 mA
Kortsluitbeveiliging	ja
Ompoolbeveiliging	ja
Uitgangsfunctie	N.O.-contact, NPN
Stroomuitgang	0...50mA
Schakelfrequentie	≤ 500 Hz
Inschakelfoutimpulsonderdrukking	≤ 100 ms
Bouwvorm	rechthoekig, VS1
Afmetingen	11.6 x 8.3 x 25.7 mm
Materiaal behuizing	kunststof, ABS, zwart
Lens	kunststof, acryl
Aansluiting	Kabel, PVC
Kabellengte	2 m
Kabeldoorsnede	3x 0.34mm ²
Beschermingsgraad	IP54
Bedrijfsspanningsindicatie	LEDgroen
Schakeltoestandsindicatie	LEDgeel
Foutmelding	LEDgroenknipperend

**optosensor
convergente sensoren
Miniatuursensor
VS1RN5CV20**

TURCK

Industrial
Automation

Toebehoren

Type	Ident no.		Afmetingen
SMBVS1T	3055496	Montagebeugel, roestvaststaal, haaks, voor bouwvorm VS1	
SMBVS1TC	3056795	Montagebeugel, roestvaststaal, haaks, voor bouwvorm VS1	
SMBVS1S	3055554	Montagebeugel, roestvaststaal, haaks, voor bouwvorm VS1	
SMBVS1SC	3056797	Montagebeugel, roestvaststaal, haaks, voor bouwvorm VS1	